

5.2 - Esplosietekeningen en reserve-onderdelen

Het nu volgende deel betreft de explosietekeningen van de machine die, gezien de volledigheid van de details, kunnen helpen deze machine diepgaander te kennen.

5.2.1 - Zaagbeugel

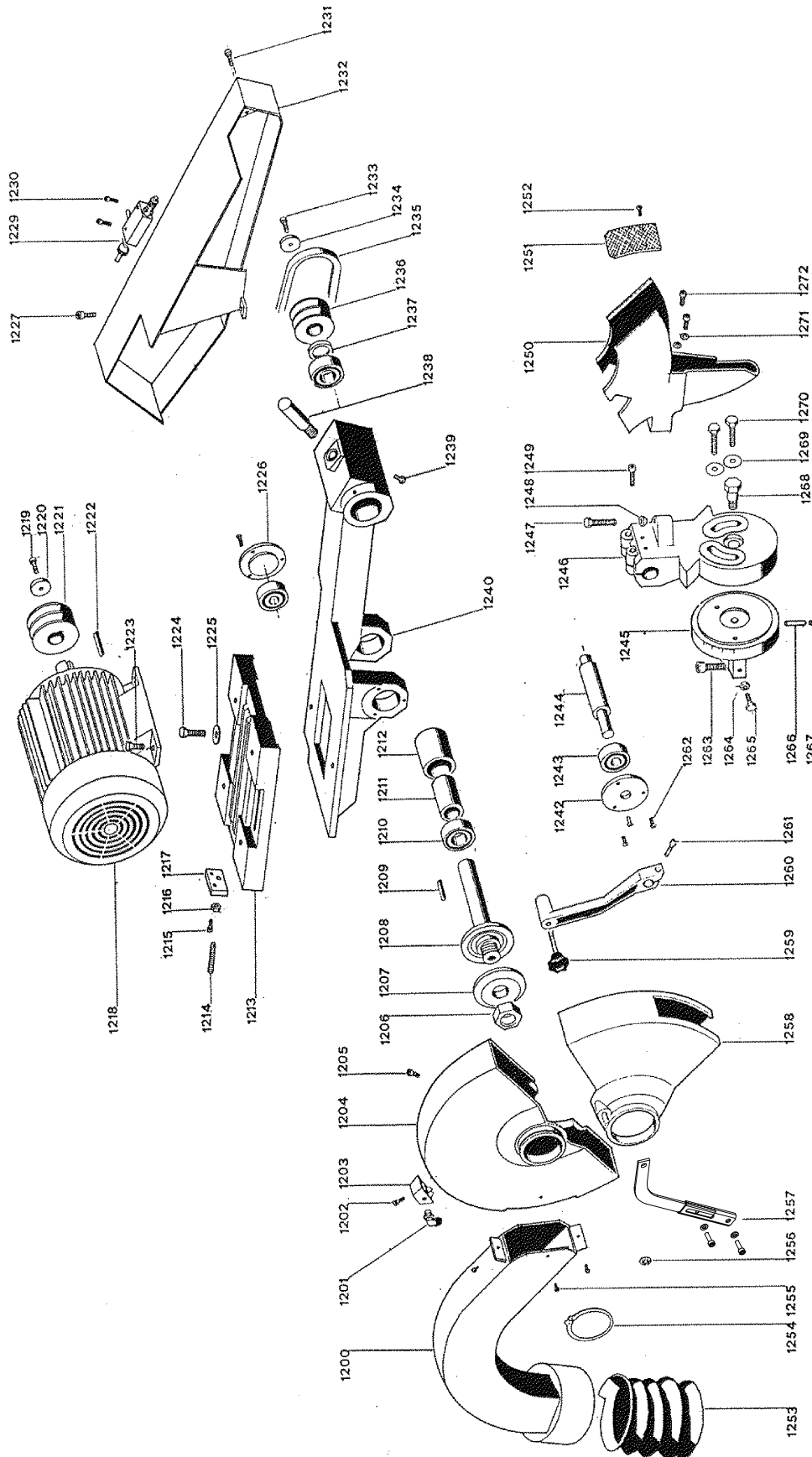

5.2.2 - Klem

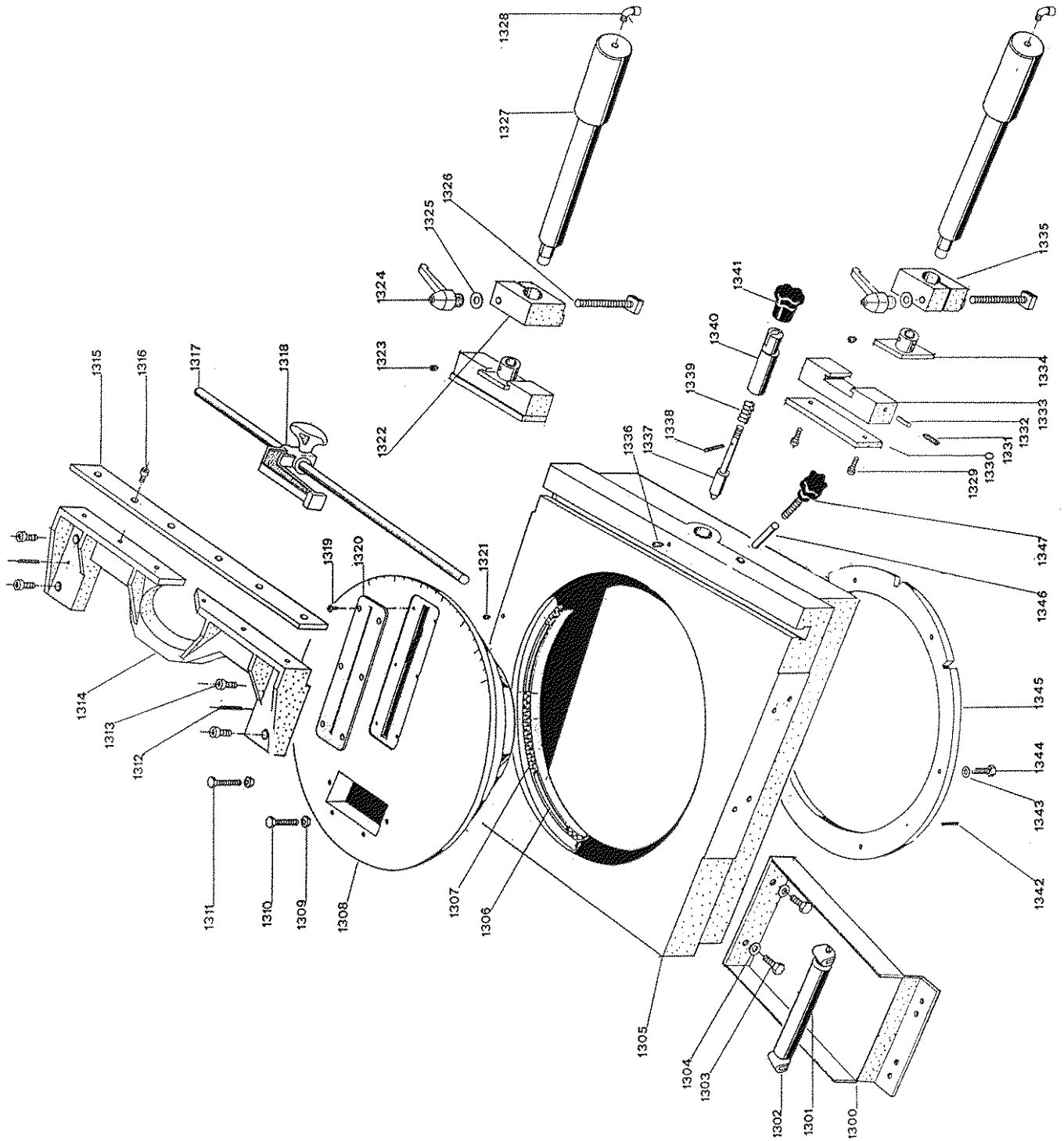

5.2.3 - Programmerings- en bedieningspaneel

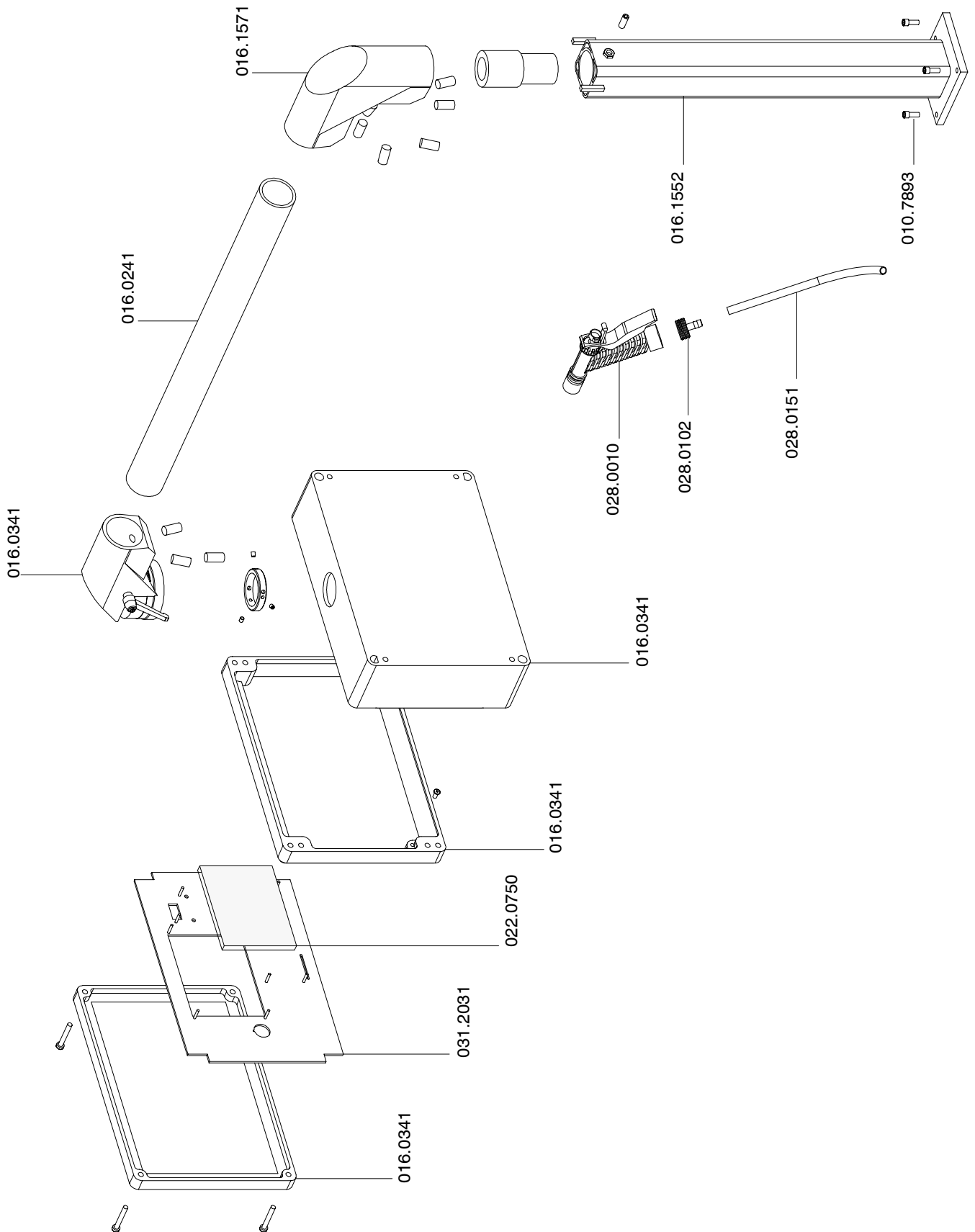

5.2.4 - Hydraulische cilinder

