

Explosietekeningen

In het nu volgende deel zijn de explosietekeningen van de machine opgenomen. De tekeningen met hun volledige details kunnen helpen de machine beter te leren kennen.

Onderkastgroep

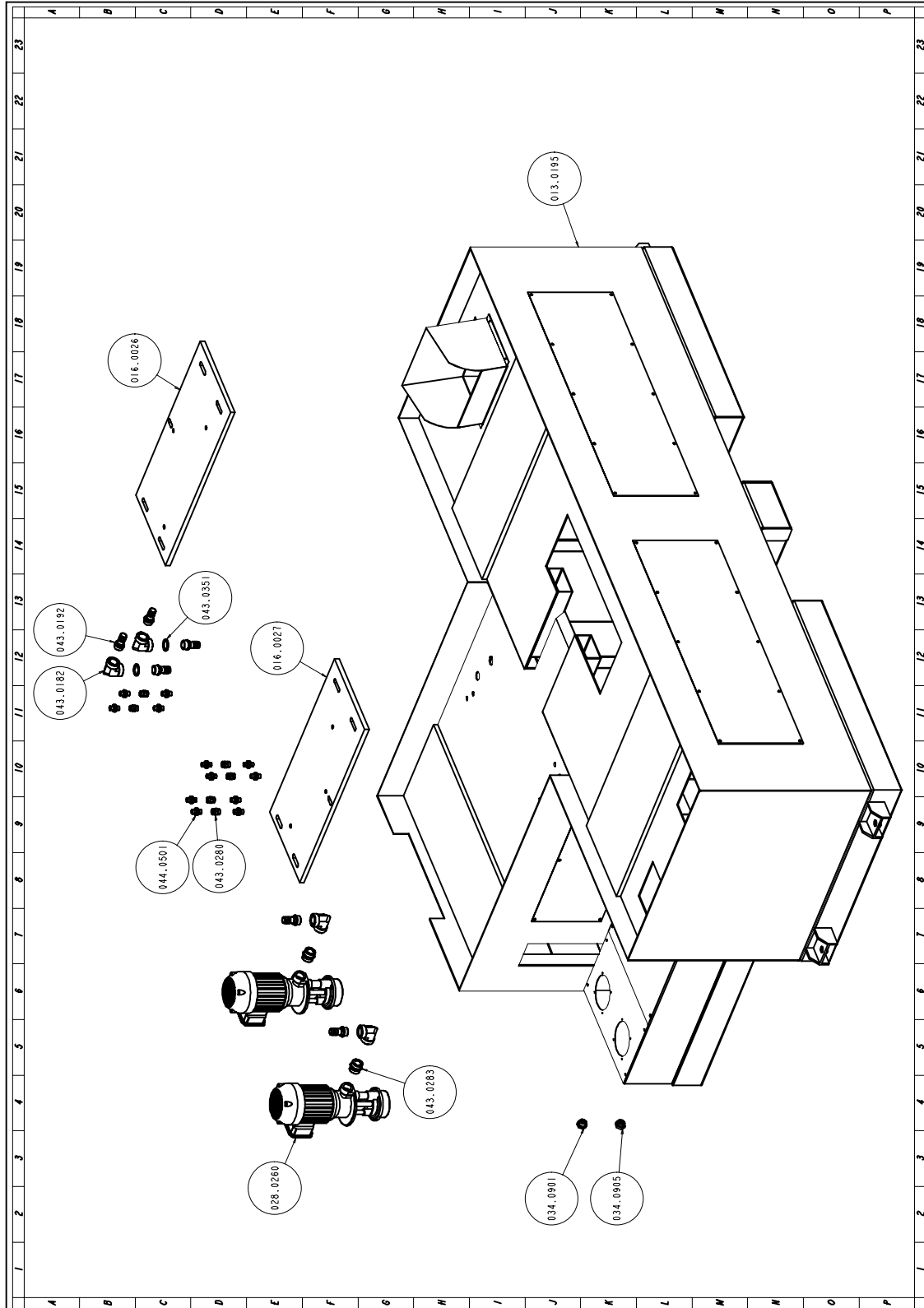

Art. NR.	Benaming	M.	Hoeveelheid
013.0195	PIEDISTALLO SH 310 CNC-HS	PZ	1.000
010.7221	DADO M16 BASSO	PZ	6.000
028.0260	ELETTROPOMPA V.220-240/380-415.50HZ SPV33 &T63SVAAA120-028	PZ	2.000
043.0351	GUARNIZIONE 3/4	PZ	2.000
043.0280	MANICOTTO 1/4 M 4/4 - CL 2543	PZ	6.000
043.0283	MANICOTTO 3/4	PZ	2.000
044.0501	NIPPLO NP 1/4 IDRAULICO	PZ	12.000
016.0026	PIASTRA APPOGGIO CULLA SUPERIORE DXSH 310 CNC-HS	PZ	1.000
016.0027	PIASTRA APPOGGIO CULLA SUPERIORE SXSH 310 CNC-HS	PZ	1.000
043.0182	RACCORDO A GOMITO FF ZINCATO 3/4	PZ	4.000
043.0192	RACCORDO RB 9889 3/4X20	PZ	6.000
034.0901	TAPPO LIVELLO OLIO 1/2 'GAS.	PZ	1.000
034.0905	TAPPO OLIO TAO/3 1/2' NERO	PZ	1.000

Art. NR.	Benaming	M.	Hoeveelheid
044.1013	CILINDRO IDRAULICO 0 50X25X350MORSA DI TAGLIO SH 310 CNC-HS	PZ	1.000
016.0558	RACCOGLITORE ACQUA SHARK 310 CNC-HS	PZ	1.000
010.4305	STAFFA TRASCINAMENTO TESTINA GUIDALAMAANTERIORE SH 310 CNC-HS	PZ	1.000
010.2363	ASTA PER GUIDA SCARICA PEZZISH 310 CNC-HS	PZ	1.000
010.7241	DADO AUTOBLOCCANTE M16 BASSO US 010.1201	PZ	1.000
010.7221	DADO M16 BASSO	PZ	8.000
010.3476	DISTANZIALE AGGANCIAMENTO POTENZIOMETROLINEARE MORSA DI TAGLIO SH 310 CNC-HS	PZ	1.000
010.2307	DISTRIBUTORE TUBI IDRAULICI MORSE VERT.SH 310 CNC HS	PZ	1.000
010.0606	GANASCIA MORSA FISSA DESTRA SH 310 CNC-HS	PZ	1.000
010.0607	GANASCIA MORSA FISSA E MOBILE SINISTRASH 310 CNC-HS	PZ	2.000
010.0612	GANASCIA MORSA MOBILE DESTRA SH 310 CNC-HS	PZ	1.000
010.3094	GUIDA APPOGGIA PEZZI SH 310 CNC-HS	PZ	1.000
010.2841	GUIDA PATTINO RGW25-HC-2-R0580-E20-ZA-HPER MORSA DI TAGLIO SH 310 CNC-HS	PZ	2.000
010.3093	GUIDA SCORREVOLE MORSASH 310 CNC-HS	PZ	2.000
034.1001	LEVA A SCATTO 8 MA PK55	PZ	1.000
010.7924	VITE TCEI 10 X 30	PZ	8.000
010.7979	VITE TE 10 X 50	PZ	2.000
010.7971	VITE TE 16 X 40	PZ	4.000
010.7972	VITE TE 16X60	PZ	2.000
010.7831	VITE BUTON 5 X 12	PZ	1.000
010.7833	VITE BUTON 6 X 16	PZ	4.000
010.7870	VITE TCEI 6 X 16	PZ	1.000
010.7995	VITE TSPEI 6 X 16	PZ	1.000
010.7871	VITE TCEI 6 X 20	PZ	28.000
010.7873	VITE TCEI 6 X 30	PZ	20.000
010.7877	VITE TCEI 6 X 45	PZ	2.000
010.7893	VITE TCEI 8 X 20	PZ	4.000
010.7894	VITE TCEI 8 X 25	PZ	24.000
010.7895	VITE TCEI 8 X 30	PZ	10.000
010.7896	VITE TCEI 8 X 35	PZ	2.000
010.9125	GRANO VCE PUNTA PIANA 8 X 60	PZ	1.000
025.0047	MANICOTTO A SFERA 0658.030.00 AL.TI	PZ	1.000
001.5109	MORSA SH 310 CNC-HS MOD.1634	PZ	1.000
044.0503	NIPPLO IDRAULICO M 3/8-M 1/4	PZ	2.000
044.0501	NIPPLO NP 1/4 IDRAULICO	PZ	2.000
010.4961	PIANO DI TAGLIO SH 310 CNC-HS	PZ	1.000
010.4037	PIASTRA FISSAGGIO PATTINI MORSA TAGLIOSH 310 CNC-HS	PZ	2.000
016.1254	PIASTRA GUIDA SCARICA PEZZISH 310 CNC-HS	PZ	1.000
010.4038	PIASTRA APPOGGIA PEZZI SH 310 CNC-HS	PZ	1.000
007.8175	PERNO RACCOGLITORE ACQUA SCARICA PEZZISH 310 CNC-HS	PZ	2.000
016.1831	PROTEZIONE GANASCIA MOBILE LATO SCARICOSH 310 CNC-HS	PZ	1.000
043.0340	RONDELLA RAME 13X19X1,5-1/4	PZ	4.000
043.0342	RONDELLA RAME 3/8	PZ	2.000
010.7674	RONDELLA SPESSORE DIAM. 10,5 X 30	PZ	4.000
010.7607	RONDELLA 0 16	PZ	2.000
010.7603	RONDELLA 0 6	PZ	4.000
002.0303	SCORREVOLE MORSA SH 310 CNC-HS M.1637	PZ	1.000
002.0113	SQUADRO MORSA DESTRO SH 310 CNC-HS M.1638	PZ	1.000
002.0114	SQUADRO MORSA SINISTRO SH 310 CNCHS M.1639	PZ	1.000
016.2704	STAFFA FISSAGGIO POTENZIOMETRO LINEAREMORSA DI TAGLIO SH 310 CNC-HS	PZ	1.000
010.4714	SUPPORTO SINISTRO STAFFA POSTERIOREALIMENTATORE SH 310 CNC-HS	PZ	1.000
010.4729	SUPPORTO SCARICO A RULLI SH 310 CNC-HS	PZ	1.000
010.4728	SUPPORTO RACCOGLITORE ACQUA SH310CNC-HS	PZ	1.000
043.0260	TAPPO TTE4 1/4 - CL 2611	PZ	2.000

Bedieningspaneel

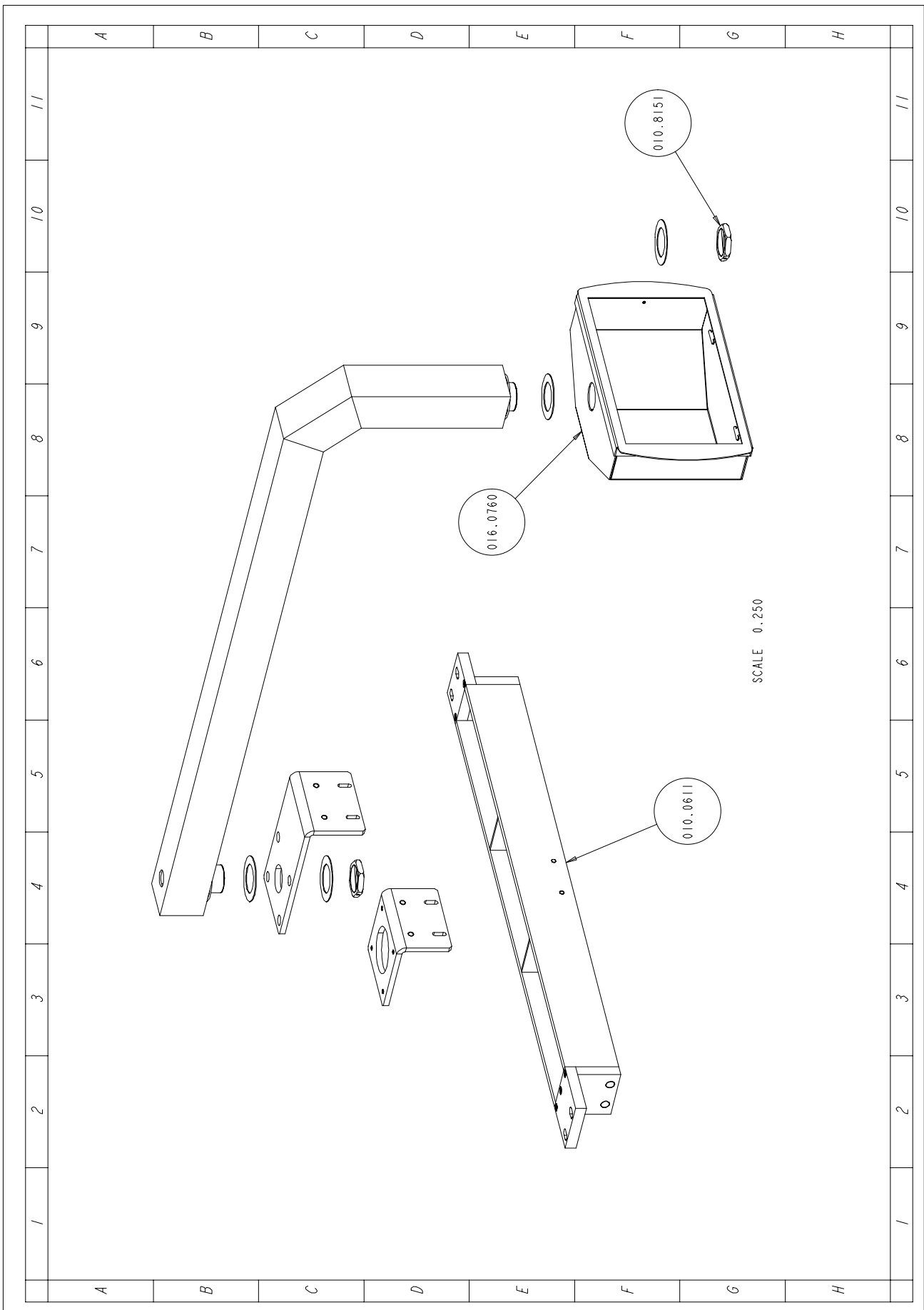

Art. NR.	Benaming	M.	Hoeveelheid
016.0760	QUADRO COMANDI SH 410 DC	PZ	1.000
010.0611	TRAVE QUADRO COMANDI SH 310 CNC-HS	PZ	1.000
010.8151	DADO M56 BASSO	PZ	2.000
010.7893	VITE TCEI 8 X 20	PZ	3.000
010.7894	VITE TCEI 8 X 25	PZ	2.000

Groep balk beugel

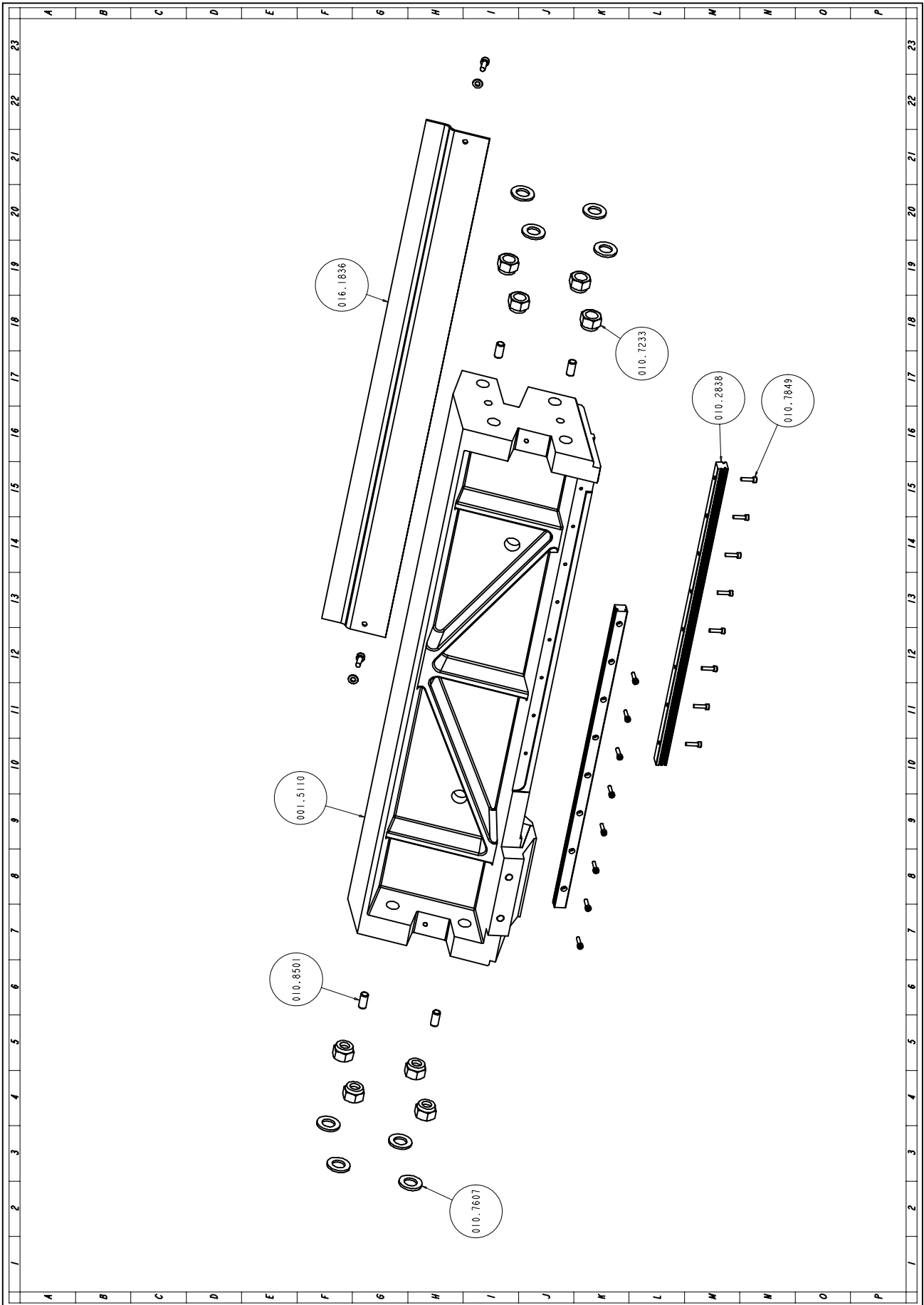

Art. NR.	Benaming	M.	Hoeveelheid
010.7233	DADO AUTOBLOCCANTE M16	PZ	8.000
010.2838	GUIDA PATTINO HGH15-CA-2-E20 R0470 ZBH	PZ	2.000
010.7849	VITE TCEI 4 X 16	PZ	16.000
010.7870	VITE TCEI 6 X 16	PZ	2.000
016.1836	PROTEZIONE NASTRO TRAVE ARCHETTOSH 310 CNC-HS	PZ	1.000
010.7607	RONDELLA 0 16	PZ	8.000
010.7603	RONDELLA 0 6	PZ	2.000
010.8501	SPINA CILINDRICA DIAM. 10 X 20	PZ	4.000
001.5110	TRAVE ARCHETTO SH 310 CNC-HS M.1635	PZ	1.000

Groep beweegbare kop

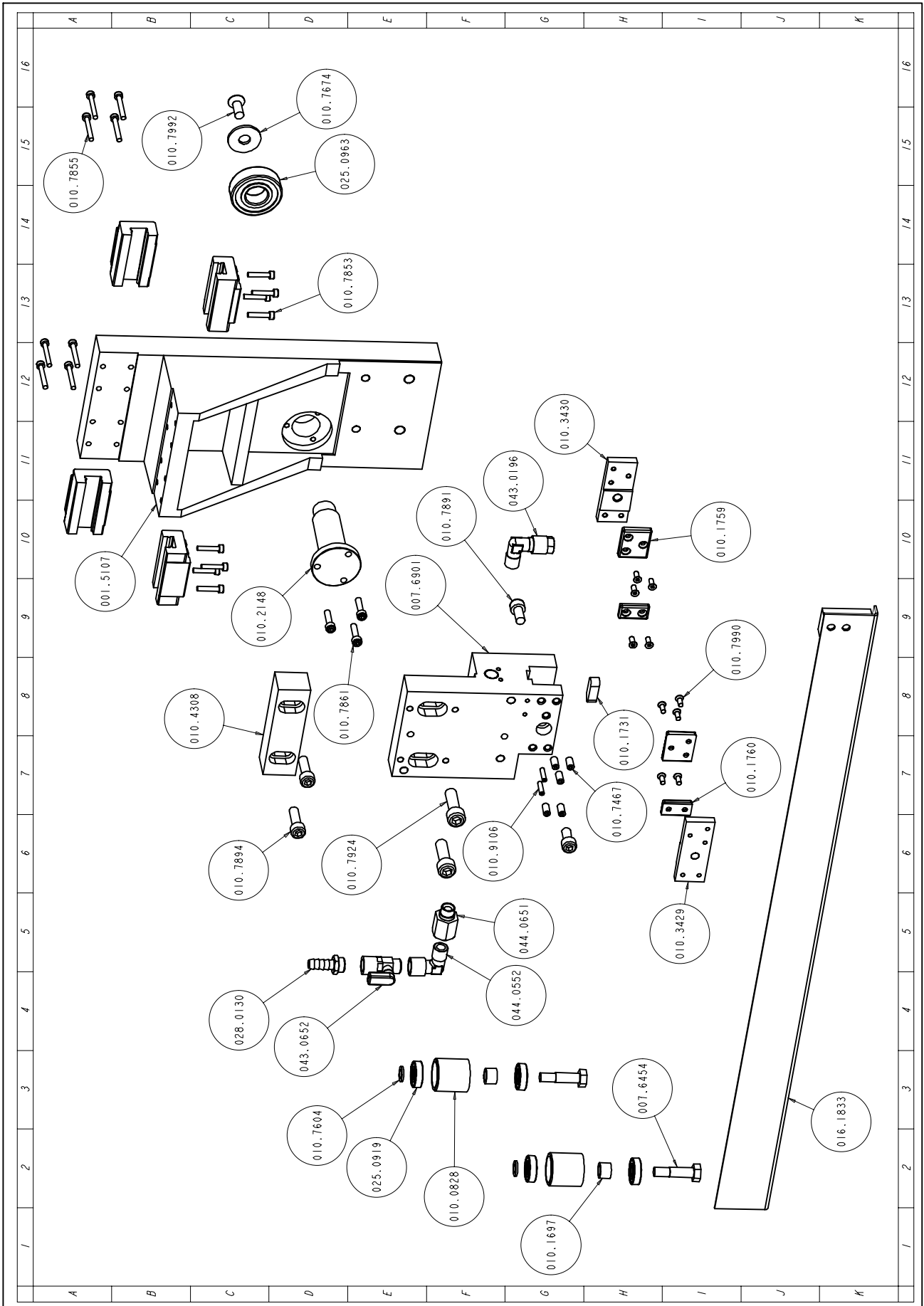

Art. NR.	Benaming	M.	Hoeveelheid
P1402.0001	GRUPPO RULLO PREMILAMA	PZ	2.000
016.1833	PROTEZIONE LAMA ANTERIORE TESTINAMOBILE SH 310 CNC-HS	PZ	1.000
025.0919	CUSCINETTO 609 2Z	PZ	4.000
025.0963	CUSCINETTO 6204 2Z	PZ	1.000
010.2148	ALBERO TRASCINAMENTO TESTINA GUIDALAMAANTERIORE SH 310 CNC-HS	PZ	1.000
010.1697	DISTANZIALE RULLO PREMIBARRA SH 500 N.T.	PZ	2.000
010.1731	CHIAVETTA PREMILAMA TESTINA SH 500	PZ	1.000
010.7924	VITE TCEI 10 X 30	PZ	2.000
010.9106	GRANO VCE PUNTA PIANA 4 X 16	PZ	2.000
010.7853	VITE TCEI 4 X 20	PZ	8.000
010.7855	VITE TCEI 4 X 30	PZ	8.000
010.7990	VITE TSPEI 4 X 8	PZ	10.000
010.7861	VITE TCEI 5 X 20	PZ	3.000
010.7467	GRANO VCE PUNTA PIANA 6 X 12	PZ	5.000
010.7891	VITE TCEI 8 X 16	PZ	2.000
010.7992	VITE TSPEI 8 X 16	PZ	1.000
010.7894	VITE TCEI 8 X 25	PZ	2.000
025.1155	PATTINO HGH 15 CA ZO C X MORSE VER- TICALI IDRAULICHE SH 500	PZ	4.000
007.6454	PERNO RULLO PREMILAMA SH 500	PZ	2.000
010.1759	PLACCHETTA GUIDALAMA ANT. SH 310 CNC -HS	PZ	2.000
010.1760	PLACCHETTA GUIDALAMA POST. SH 310 CNC-HS	PZ	2.000
044.0651	PROLUNGA 1/4' M.F. ESAGONALE 25MM.	PZ	1.000
044.0552	RACCORDO A GOMITO IDRAULICO MF 1/4 ALTAPRESSIONE	PZ	1.000
028.0130	RACCORDO 1/4-9 CL 2601	PZ	1.000
043.0196	RACCORDO A GOMITO MF 8X1/4 CL 1020	PZ	1.000
010.7674	RONDELLA SPESSORE DIAM. 10,5 X 30	PZ	1.000
010.7604	RONDELLA 0 8	PZ	2.000
043.0652	RUBINETTO 1/4 F.M.	PZ	1.000
010.0828	RULLO PREMILAMA SH 500 N.T.	PZ	2.000
010.4308	STAFFA REGOLAZIONE TESTINE GUIDALAMASH 310 CNC-HS	PZ	1.000
001.5107	STAFFA TESTINA GUID.ANT.SH310CNC-HS	PZ	1.000
010.3429	SUPPORTO DX PLACCHETTA GUIDALAMA SH 310 CNC-HS	PZ	1.000
010.3430	SUPPORTO SX PLACCHETTA GUIDALAMA SH310 CNC-HS	PZ	1.000
007.6901	TESTINA GUIDALAMA ANTERIORE SH 310 CNC-HS	PZ	1.000

Groep vaste kop

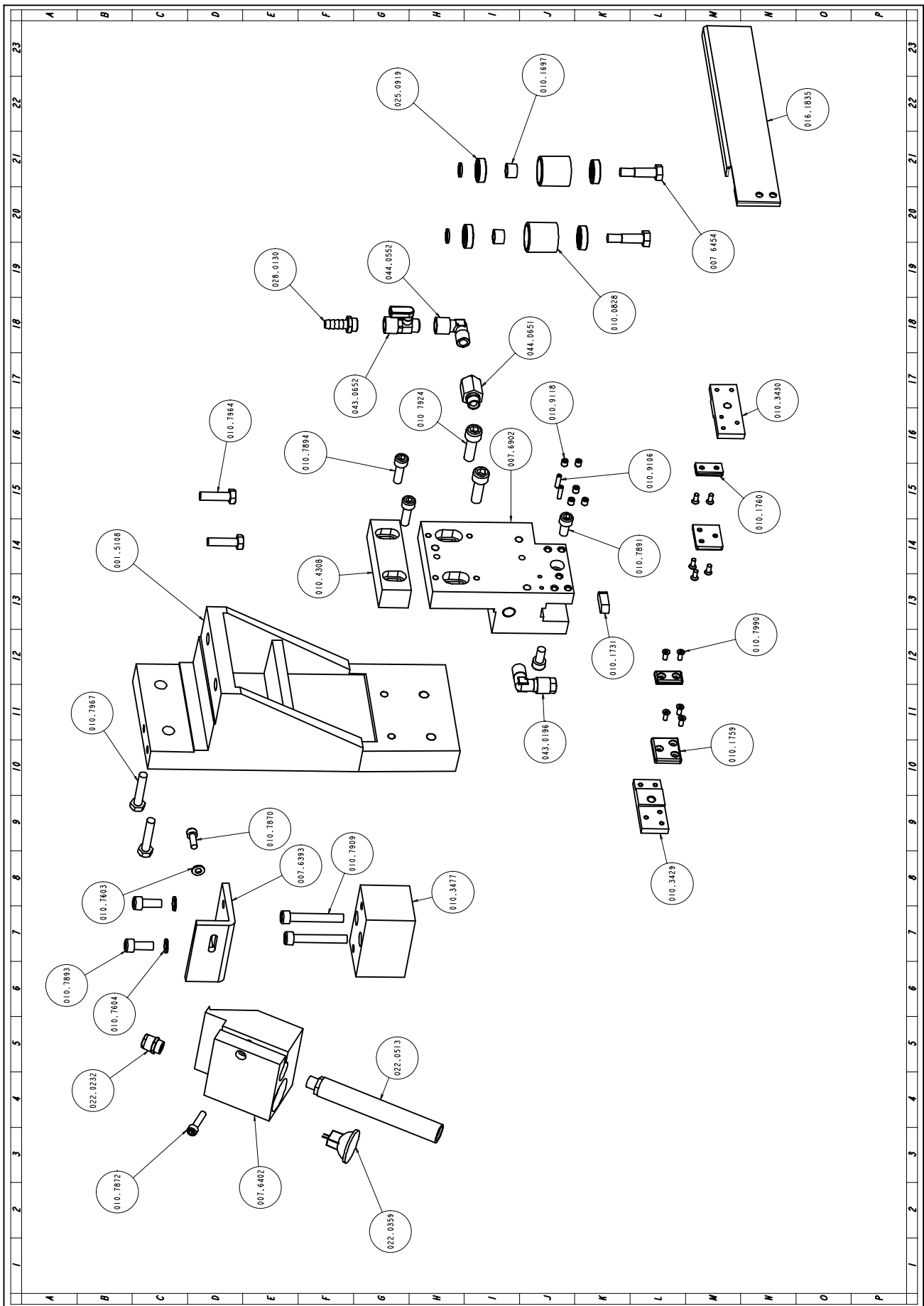

Art. NR.	Benaming	M.	Hoeveelheid
P1402.0001	GRUPPO RULLO PREMILAMA	PZ	2.000
016.1835	PROTEZIONE LAMA POSTERIORE TESTINAFISSA SH 310 CNC-HS	PZ	1.000
025.0919	CUSCINETTO 609 2Z	PZ	4.000
010.1697	DISTANZIALE RULLO PREMIBARRA SH 500 N.T.	PZ	2.000
010.3477	DISTANZIALE SUPPORTO LASER TESTINAFISSA SH 310 CNC-HS	PZ	1.000
022.0513	EMETTITORE LASER 4/6V. X SH 500	PZ	1.000
022.0359	LAMPADA 35W. 12V D35 38 VETRO	PZ	1.000
010.1731	CHIAVETTA PREMILAMA TESTINA SH 500	PZ	1.000
010.7924	VITE TCEI 10 X 30	PZ	2.000
010.9106	GRANO VCE PUNTA PIANA 4 X 16	PZ	2.000
010.7990	VITE TSPEI 4 X 8	PZ	10.000
010.7870	VITE TCEI 6 X 16	PZ	1.000
010.7872	VITE TCEI 6 X 25	PZ	1.000
010.9118	GRANO VCE PUNTA PIANA 6 X 6	PZ	5.000
010.7891	VITE TCEI 8 X 16	PZ	2.000
010.7893	VITE TCEI 8 X 20	PZ	2.000
010.7894	VITE TCEI 8 X 25	PZ	2.000
010.7964	VITE TE 8 X 30	PZ	2.000
010.7967	VITE TE 8 X 40	PZ	2.000
010.7909	VITE TCEI 8 X 55	PZ	2.000
007.6454	PERNO RULLO PREMILAMA SH 500	PZ	2.000
010.1759	PLACCHETTA GUIDALAMA ANT. SH 310 CNC -HS	PZ	2.000
010.1760	PLACCHETTA GUIDALAMA POST. SH 310 CNCHS	PZ	2.000
022.0232	PRESSACAVO IN OTTONE 1/4 BM 2450	PZ	1.000
044.0651	PROLUNGA 1/4' M.F. ESAGONALE 25MM.	PZ	1.000
044.0552	RACCORDO A GOMITO IDRAULICO MF 1/4 ALTAPRESSIONE	PZ	1.000
028.0130	RACCORDO 1/4-9 CL 2601	PZ	1.000
043.0196	RACCORDO A GOMITO MF 8X1/4 CL 1020	PZ	1.000
010.7603	RONDELLA 0 6	PZ	1.000
010.7604	RONDELLA 0 8	PZ	4.000
043.0652	RUBINETTO 1/4 F.M.	PZ	1.000
010.0828	RULLO PREMILAMA SH 500 N.T.	PZ	2.000
007.6402	SOSTEGNO LASER E LUCE SH 500	PZ	1.000
010.4308	STAFFA REGOLAZIONE TESTINE GUIDALAMASH 310 CNC-HS	PZ	1.000
007.6393	STAFFA SOSTEGNO LASER SH 500	PZ	1.000
001.5108	STAFFA TESTINA GUID.POST.SH310CNCH	PZ	1.000
010.3429	SUPPORTO DX PLACCHETTA GUIDALAMA SH 310 CNC-HS	PZ	1.000
010.3430	SUPPORTO SX PLACCHETTA GUIDALAMA SH310 CNC-HS	PZ	1.000
007.6902	TESTINA GUIDALAMA POSTERIORE SH 310 CNC-HS	PZ	1.000

Groep sectie losse riemschijf

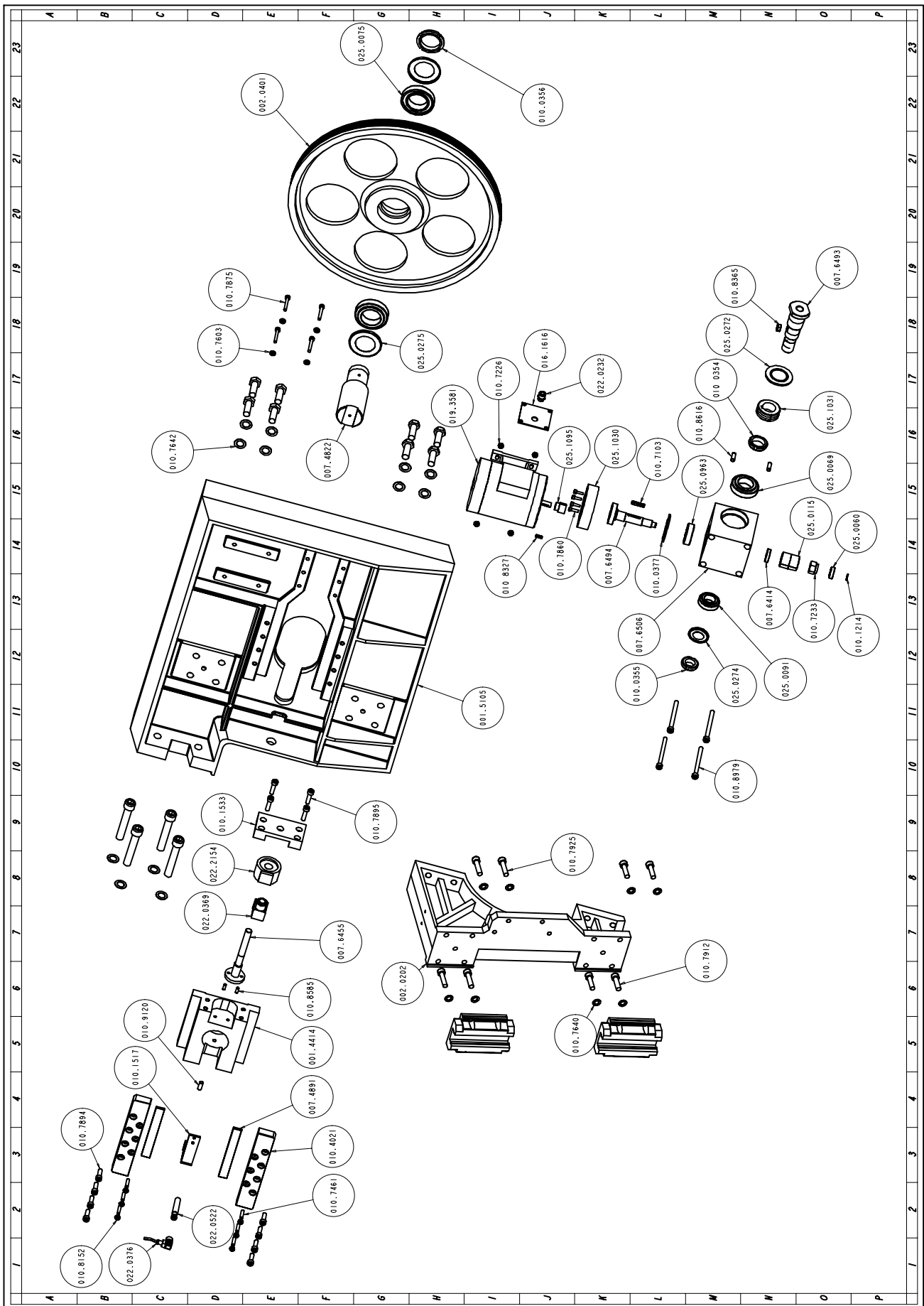

Art. NR.	Benaming	M.	Hoeveelheid
025.0091	CUSCINETTO 32005X	PZ	1.000
025.0069	CUSCINETTO 32007X	PZ	1.000
025.0075	CUSCINETTO 32009X	PZ	2.000
025.0060	CUSCINETTO 6000 2Z	PZ	1.000
025.0963	CUSCINETTO 6204 2Z	PZ	1.000
007.6493	ALBERO CORONA ELICOIDALE TESATORE ELETTRMECCANICO SH 500	PZ	1.000
007.6494	ALBERO VITE SENZA FINE TESATORE ELETTRMECCANICO SH 500	PZ	1.000
001.5105	ARCHETTO SPF SH 310 CNC-HS MOD.1632	PZ	1.000
022.2154	CELLA DI CARICO KG.3500 SH 500	PZ	1.000
022.0376	CONNETTORE F303N5000 X PROSSIMITI	PZ	1.000
016.1616	COPERCHIO SCATOLA MOTORE TESATORE ELETTRMECCANICO SH 500	PZ	1.000
025.1031	CORONA ELICOIDALE TESATORE ELETTR MECCANICO SH 500	PZ	1.000
010.7233	DADO AUTOBLOCCANTE M16	PZ	1.000
010.7226	DADO AUTOBLOCCANTE M6	PZ	4.000
010.8152	DADO M6 BASSO	PZ	6.000
007.6414	DISTANZIALE VITE SENZA FINE TESATO- RE ELETTRMECCANICO SH 500	PZ	1.000
010.0377	GHIERA FISSAGGIO CUSCINETTO TESATORE ELETTRMECCANICO SH 500	PZ	1.000
010.0355	GHIERA AUTOBLOCCANTE 25X1,5 TI SH 260 -FC	PZ	1.000
010.0354	GHIERA AUTOBLOCCANTE 30X1,5 CN 275 TI 350-PH 261	PZ	1.000
010.0356	GHIERA AUTOBLOCCANTE 45X1,5 SH	PZ	1.000
007.4891	LARDONE SLITTA TENDILAMA E SUPPORTO TESTINA ANTERIORE SH 400	PZ	2.000
010.8327	CHIAVETTA 4 X 4 X 15	PZ	1.000
010.7103	CHIAVETTA 5 X 5 X 30	PZ	1.000
010.8365	CHIAVETTA 8 X 7 X 18	PZ	1.000
010.7912	VITE TCEI 10 X 35	PZ	4.000
010.7925	VITE TCEI 10 X 40	PZ	4.000
010.7860	VITE TCEI 5 X 15	PZ	4.000
010.7461	GRANO VCE PUNTA PIANA 6 X 25	PZ	6.000
010.7875	VITE TCEI 6 X 40	PZ	4.000
010.9120	GRANO VCE PUNTA PIANA 8 X 20	PZ	1.000
010.7894	VITE TCEI 8 X 25	PZ	8.000
010.7895	VITE TCEI 8 X 30	PZ	4.000
010.8979	VITE TCEI 8 X 95	PZ	4.000
019.3581	MOTORE KW 0,26 V.230-400 B3 MB VR M63C4TESATORE ELETTRMECC.	PZ	1.000
025.0274	ANELLO DI PROTEZIONE NILOS 32005	PZ	1.000
025.0272	ANELLO DI PROTEZIONE NILOS 32007	PZ	1.000
025.0275	ANELLO DI PROTEZIONE NILOS 32009X	PZ	2.000
007.4822	PERNO PULEGGIA FOLLE SH 400	PZ	1.000
007.6455	PERNO TESATURA LAMA TESATORE ELET- TROMECCANICO SH 500	PZ	1.000
010.4021	PIASTRA REGOLAZIONE SLITTA LARDONE SH 320-330-332	PZ	2.000
025.1095	PIGNONE TENSIONATORE LAMA SH 500	PZ	1.000
022.0232	PRESSACAVO IN OTTONE 1/4 BM 2450	PZ	1.000
022.0522	SENSORE PROSSIMITA' PNP X AX	PZ	1.000
002.0401	PULEGGIA FOLLE SH 310 CNC-HS	PZ	1.000
010.7603	RONDELLA 0 6	PZ	4.000
010.7640	RONDELLA GROOVER M10	PZ	8.000
010.7642	RONDELLA GROOVER M16	PZ	12.000
025.1030	RUOTA DENTATA ALBERO VITE SENZA FINE SH500	PZ	1.000
007.6506	SCATOLA INGRANAGGI TESATORE ELETTR MECCANICO SH 500	PZ	1.000
010.1214	SEEGER 10	PZ	1.000
001.4414	SLITTA TENDILAMA SH 400 T.E.- 410	PZ	1.000
010.8585	SPINA CILINDRICA DIAM. 5 X 14	PZ	2.000
010.8616	SPINA CILINDRICA DIAM. 8 X 22	PZ	2.000
010.1533	STAFFA AGGANCIO PERNO TESATORE ELETTRMECCANICO SH 500	PZ	1.000
002.0202	STAFFA AGG.ARCHETTO SH 310 CNC-HS M.1636	PZ	1.000
010.1517	STAFFA FISSAGGIO PROSSIMITI SH 400	PZ	1.000

Art. NR.	Benaming	M.	Hoeveelheid
022.0369	CONNETTORE PER BOBINA U2 E TENSIONA TORETRSA/3T.00 SH 420-282-292-332	PZ	1.000
025.0115	VITE SENZA FINE WY	PZ	1.000

Groep sectie aandrijfriemschijf

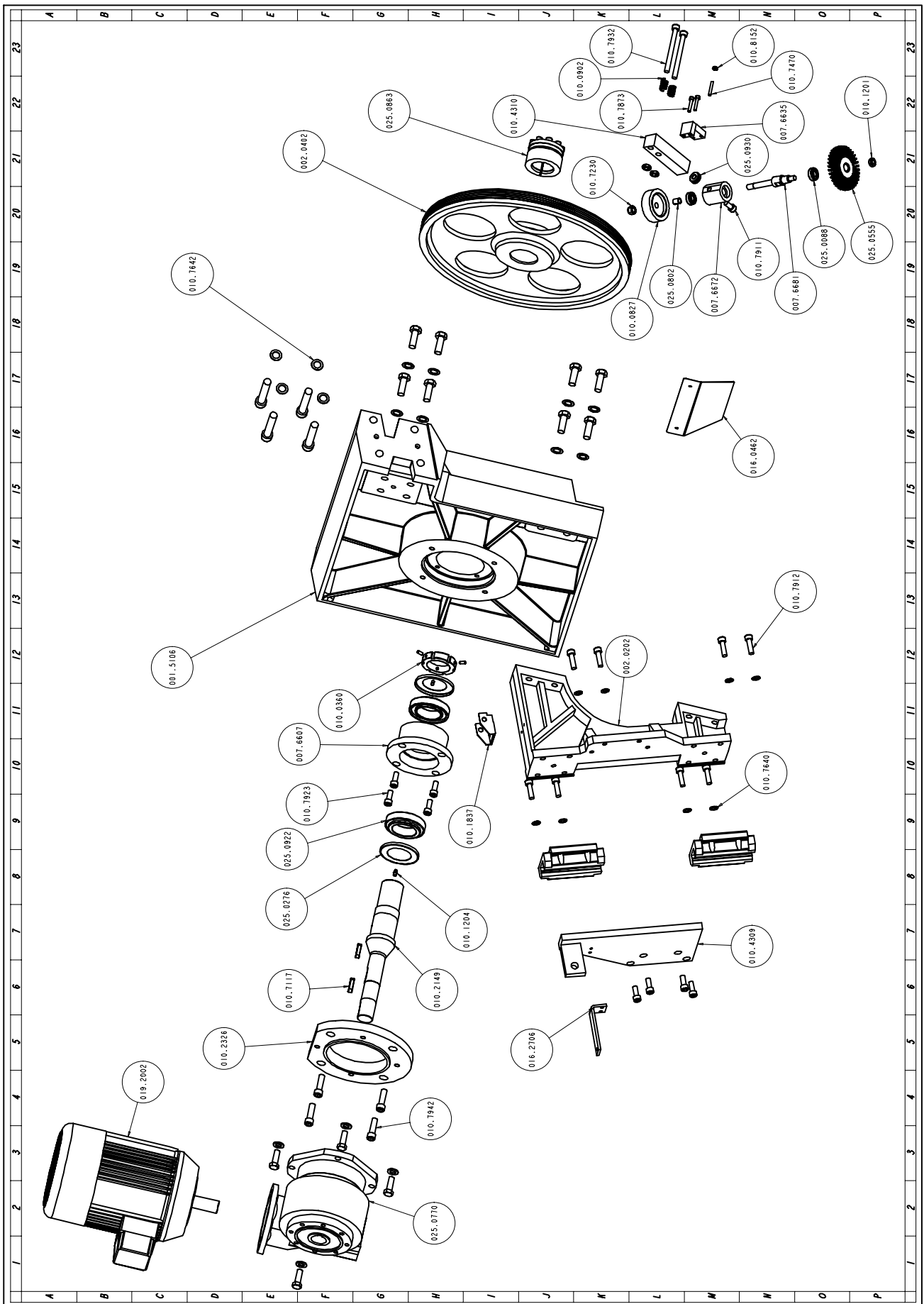

Art. NR.	Benaming	M.	Hoeveelheid
025.0863	CALETTATORE TLK 130 50X80 SH 400	PZ	1.000
007.6635	PIASTRINO REGISTRAZIONE SPAZZOLA PULILAMA SHARK 452	PZ	1.000
025.0770	RIDUTTORE FCPDKO 85 FC IEC 112B14SH 310 CNC-HS	PZ	1.000
010.0827	RUOTA IN GOMMA X SPAZZOLA PULILAMA SH452	PZ	1.000
025.0922	CUSCINETTO 32011	PZ	2.000
025.0930	CUSCINETTO 51100	PZ	1.000
025.0088	CUSCINETTO 6001 2Z PH 100	PZ	2.000
007.6681	ALBERO SPAZZOLA PULILAMA SHARK 452	PZ	1.000
010.2149	ALBERO RIDUTTORE SH 310 CNC-HS	PZ	1.000
001.5106	ARCHETTO SPM SH 310 CNC-HS MOD.1633	PZ	1.000
025.0802	BOCCOLA GRAFITATA L. 15 DIAM. 10	PZ	1.000
016.0462	CARTER SPAZZOLA PULILAMA SH 310 CNC-HS	PZ	1.000
010.7230	DADO AUTOBLOCCANTE M10	PZ	1.000
010.1201	VITERIA E BULLONERIA	PZ	3.000
010.8152	DADO M6 BASSO	PZ	1.000
010.2326	FLANGIA AGGANCIO RIDUTTOREFCDPK85 FIXED STAR SH 310 CNC-HS	PZ	1.000
010.0360	GHIERA BLOCC.ALBERO RIDUTTORE SH500	PZ	1.000
010.7117	CHIAVETTA 10 X 8 X 35	PZ	2.000
010.7932	VITE TCEI 10 X 110	PZ	2.000
010.7911	VITE TCEI 10 X 20	PZ	1.000
010.7923	VITE TCEI 10 X 25	PZ	8.000
010.7912	VITE TCEI 10 X 35	PZ	8.000
010.7986	VITE TE 12 X 35	PZ	4.000
010.7942	VITE TCEI 12 X 40	PZ	4.000
010.7451	GRANO VCE PUNTA CONICA 6 X 12	PZ	3.000
010.7873	VITE TCEI 6 X 30	PZ	2.000
010.7470	GRANO VCE PUNTA PIANA 6 X 35	PZ	1.000
010.7895	VITE TCEI 8 X 30	PZ	9.000
010.0902	MOLLA PUNTO FISSO TESTA MOD. 95	PZ	2.000
019.2002	KW 4 4P.B.14 GR112 V.230-400 TI 370 CNCLR	PZ	1.000
025.0276	ANELLO DI PROTEZIONE NILOS 32011	PZ	2.000
010.1204	INGRASSATORE M 6	PZ	1.000
002.0402	PULEGGIA MOTRICE SH 310 CNC-HS	PZ	1.000
010.7606	RONDELLA 0 12	PZ	4.000
010.7640	RONDELLA GROOVER M10	PZ	8.000
010.7642	RONDELLA GROOVER M16	PZ	12.000
010.1837	SET ATTACCHI 905.010-905.011 AX-CNC	PZ	1.000
025.0555	SPAZZOLA PULILAMA 3103 0 100 SH 400	PZ	1.000
016.2706	STAFFA AGGANCIO TRASDUTTORE LINEAREARCHETTO SH 310 CNC-HS	PZ	1.000
010.4309	STAFFA AGGAN. CILIN. DIS. TESTA ARCHETT0SPM SH 310 CNC-HS	PZ	1.000
002.0202	STAFFA AGG.ARCHETTO SH 310 CNC-HS M.1636	PZ	1.000
010.4310	STAFFA FISSAGGIO ALBERO PULILAMASH 310 CNC-HS	PZ	1.000
007.6672	SUPPORTO ALBERO SPAZZOLA PULILAMA SHARK452	PZ	1.000
007.6607	TAMPONE RIDUTTORE SHARK 500	PZ	1.000

Groep toevoerrollebaan

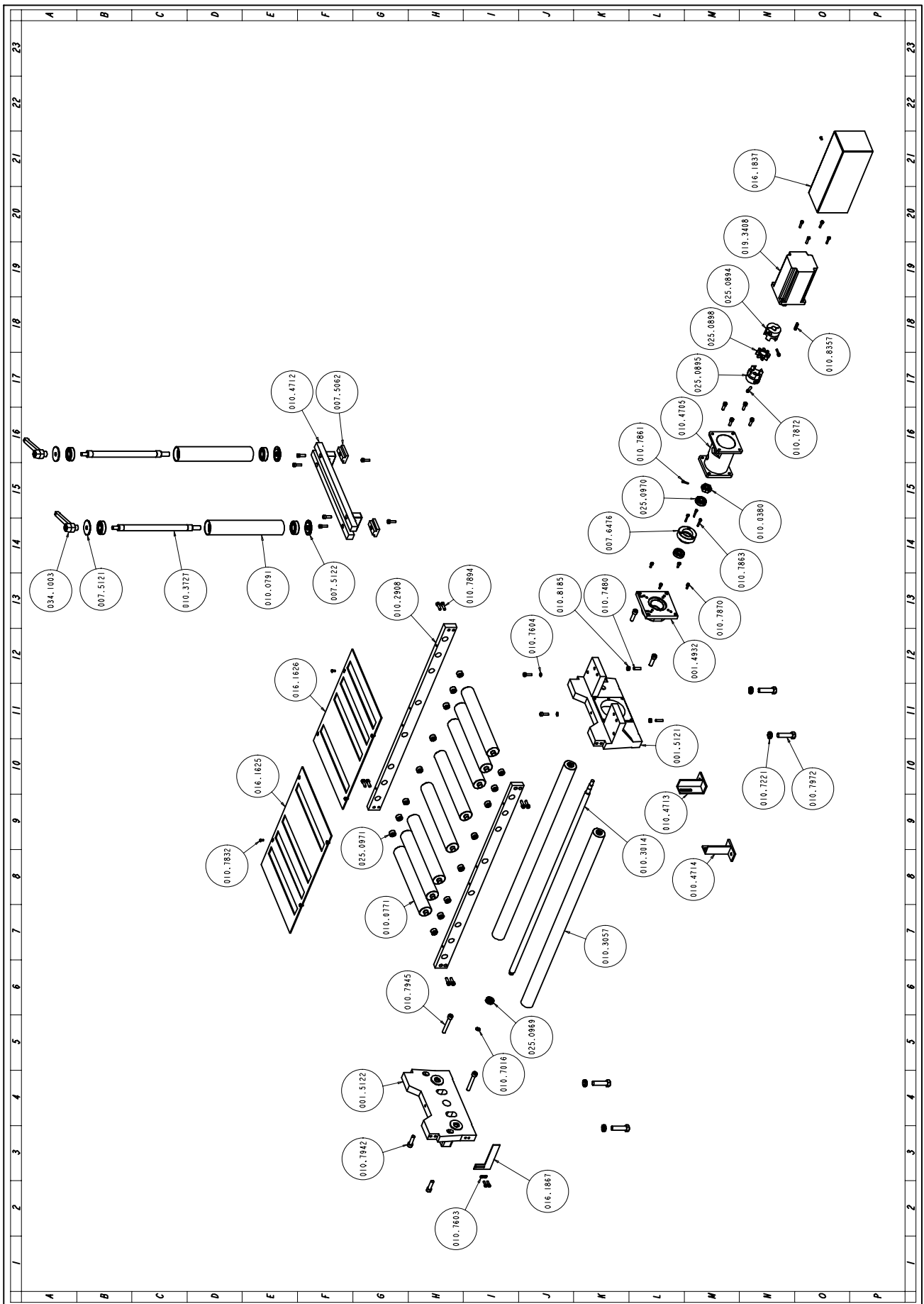

Art. NR.	Benaming	M.	Hoeveelheid
010.0791	RULLO VERTICALE ALIMENTATORE SH 400	PZ	2.000
010.4713	SUPPORTO DESTRO STAFFA POSTERIOREALIMENTATORE SH 310 CNC-HS	PZ	1.000
010.4714	SUPPORTO SINISTRO STAFFA POSTERIOREALIMENTATORE SH 310 CNC-HS	PZ	1.000
010.4712	SUPPORTO PER RULLO VERTICALE ALIMENTAT.SH 310 CNC-HS	PZ	1.000
025.0970	CUSCINETTO 30302J2	PZ	2.000
025.0969	CUSCINETTO 6002 2Z	PZ	1.000
025.0055	CUSCINETTO 62.05 2Z C3	PZ	4.000
025.0971	CUSCINETTO 1 RULLINO HK 1712	PZ	16.000
016.1626	COPERCHIO POSTERIORE ALIMENTATORESH 310 CNC-HS	PZ	1.000
016.1625	COPERCHIO ANTERIORE ALIMENTATORESH 310 CNC-HS	PZ	1.000
010.7221	DADO M16 BASSO	PZ	4.000
010.8185	DADO M8 ALTO	PZ	2.000
010.0380	GHIERA FISSAGGIO VITE RICIRCOLO ALIMENTATORE SH N.T.	PZ	1.000
010.3057	GUIDA CARRELLO 0 50 L.956,5 S10A SH 500-SH 400	PZ	2.000
010.2908	GUIDA RULLI ALIMENTATORE SH 310 CNC-HS	PZ	2.000
034.1003	LEVA A SCATTO 12 MA	PZ	2.000
010.8357	CHIAVETTA 6 X 6 X 32	PZ	1.000
010.7942	VITE TCEI 12 X 40	PZ	4.000
010.7945	VITE TCEI 12 X 80	PZ	2.000
010.7972	VITE TE 16X60	PZ	4.000
010.7830	VITE BUTON 5 X 10	PZ	1.000
010.7861	VITE TCEI 5 X 20	PZ	1.000
010.7863	VITE TCEI 5 X 30	PZ	3.000
010.7832	VITE BUTON 6 X 12	PZ	8.000
010.7870	VITE TCEI 6 X 16	PZ	4.000
010.7871	VITE TCEI 6 X 20	PZ	2.000
010.7872	VITE TCEI 6 X 25	PZ	6.000
010.7894	VITE TCEI 8 X 25	PZ	20.000
010.7480	GRANO VCE PUNTA PIANA 8 X 30	PZ	2.000
007.6476	MANICOTTO VITE RICIRCOLO ALIMENTATO RE SH 500-420	PZ	1.000
019.3408	MOTORE P/P FL110STH150-1304A-H X ALIMEN.SH 410 CNCHS - S20A - H14A	PZ	1.000
025.0895	MOZZO 1A RTX 24 AL-H12 ALIMENTATORESH 310 CNC-HS	PZ	1.000
025.0894	MOZZO 1A RTX 24 AL-H-19-2,6-ALIMEN.S20A	PZ	1.000
010.3727	PERNO PER RULLO VERTICALE ALIMENTAT.SH 310 CNC-HS	PZ	2.000
016.1837	PROTEZIONE MOTORE ALIMENTATORESH 310 CNC-HS	PZ	1.000
007.5122	RONDELLA INFERIORE X RULLO VERTICA- LE SH 400	PZ	2.000
007.5121	RONDELLA SUPERIORE X RULLO VERTICA- LE SH 400	PZ	2.000
010.7603	RONDELLA 0 6	PZ	2.000
010.7604	RONDELLA 0 8	PZ	2.000
010.0771	RULLO ALIMENTATORE 0 50 SH 310 CNC-HS	PZ	8.000
010.7016	ANELLO SEEGER DIAM. 12	PZ	1.000
016.1867	STAFFA COMANDO FINECORSA ALIMENTATORESH 310 CNC-HS	PZ	1.000
001.5122	STAFFA ANTERIORE ALIMENTATORE SH 310 CNC-HS MOD.1622	PZ	1.000
001.5121	STAFFA POSTERIORE ALIMENTATORE SHARK 310CNC-HS MOD.1621	PZ	1.000
025.0898	STELLA RTX 24 98 GS - ALIMENTATORE S20A	PZ	1.000
001.4932	SUPPORTO VITE A RICIRCOLO DI SFERE SH 500-420	PZ	1.000
010.4705	SUPPORTO MOTORE P/P X ALIMENTATORE S20ASH 410 - SH 420	PZ	1.000
007.5062	TASSELLO FISSAGGIO RULLO VERTICALE ALIMENTATORE SH 400-SH 500	PZ	2.000
010.3014	VITE RULLATA R2010/1100/1100 C7 MM.1073X ALIMENTATORE SH 410 CNCHS	PZ	1.000

Groep steun vrijdraaiende riemschijf

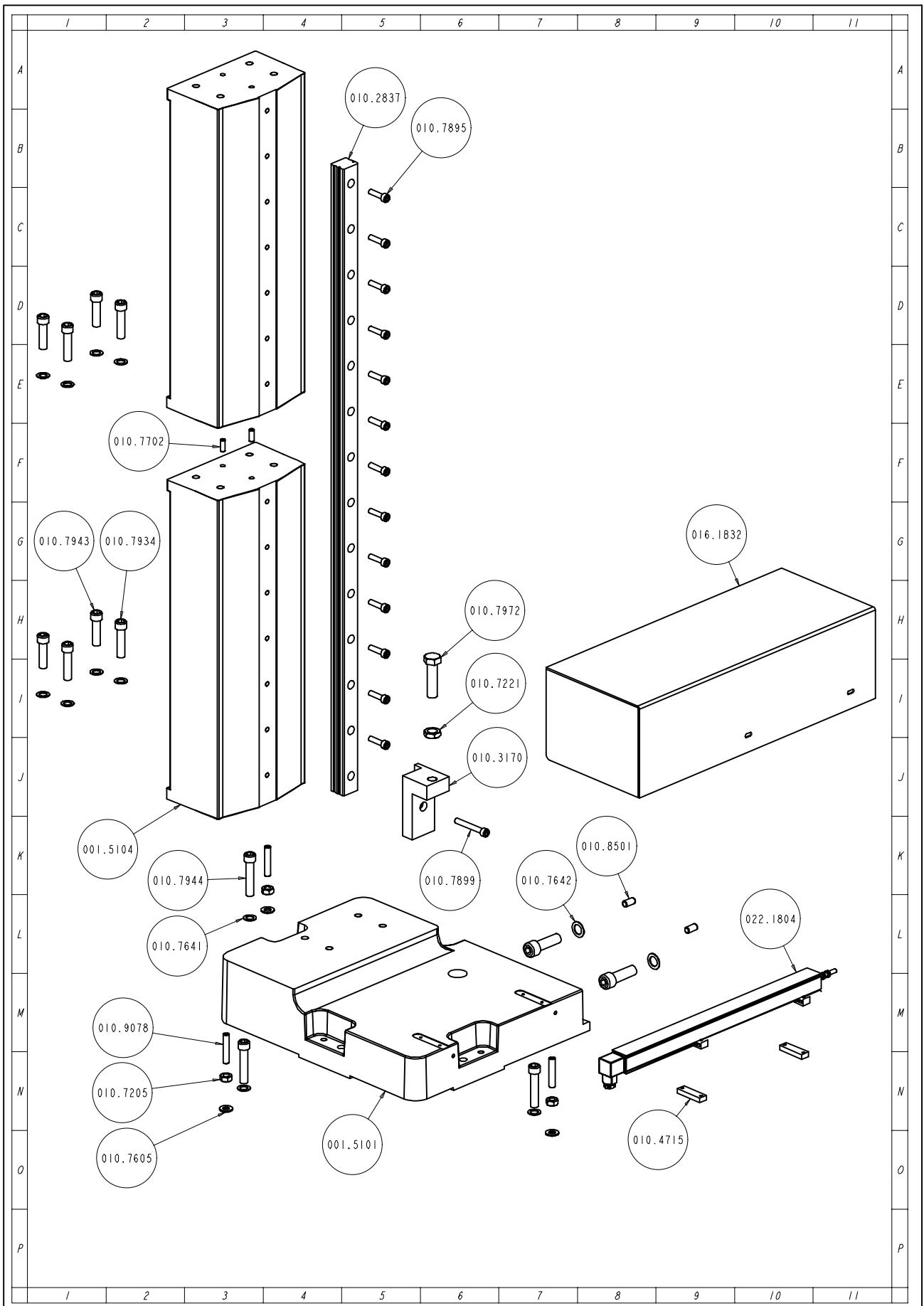

Art. NR.	Benaming	M.	Hoeveelheid
016.1832	CYLINDER PROTECTION CUTTING PLANE VICE	PZ	1.000
001.5104	COLONNA CULLA SPF	PZ	2.000
022.0378	CONNETTORE BOBINA VALVOLA RIGENERATRICE	PZ	1.000
001.5101	CULLA SEZ.PULEGGIA FOLLE SH310CNCHS	PZ	1.000
010.7205	DADO M10	PZ	3.000
010.7221	DADO M16 BASSO	PZ	1.000
010.8152	DADO M6 BASSO	PZ	2.000
010.3170	FINECORSO MECCANICO TESTA IN BASSO	PZ	1.000
010.2837	GUIDA PATTINO HGW35-HC-2-E30 R1100 ZBH	PZ	1.000
010.9078	GRANO VCE PUNTA PIANA 10 X 50	PZ	3.000
010.7943	VITE TCEI 12 X 45	PZ	4.000
010.7934	VITE TCEI 12 X 50	PZ	4.000
010.7944	VITE TCEI 12 X 60	PZ	3.000
010.7972	VITE TE 16X60	PZ	1.000
010.7895	VITE TCEI 8 X 30	PZ	13.000
010.7899	VITE TCEI 8 X 60	PZ	1.000
010.4715	PIEDINO POTENZIOMETRO LINEARE MORSA	PZ	2.000
022.1804	POTENZIOMETRO LINEARE LWH360-024314	PZ	1.000
010.7605	RONDELLA 0 10	PZ	3.000
010.7641	RONDELLA GROOVER M12	PZ	11.000
010.7642	RONDELLA GROOVER M16	PZ	2.000
010.8501	SPINA CILINDRICA DIAM. 10 X 20	PZ	2.000
010.7702	SPINA CILINDRICA DIAM. 8 X 20	PZ	2.000

Groep steun vrijdraaiende riemschijf

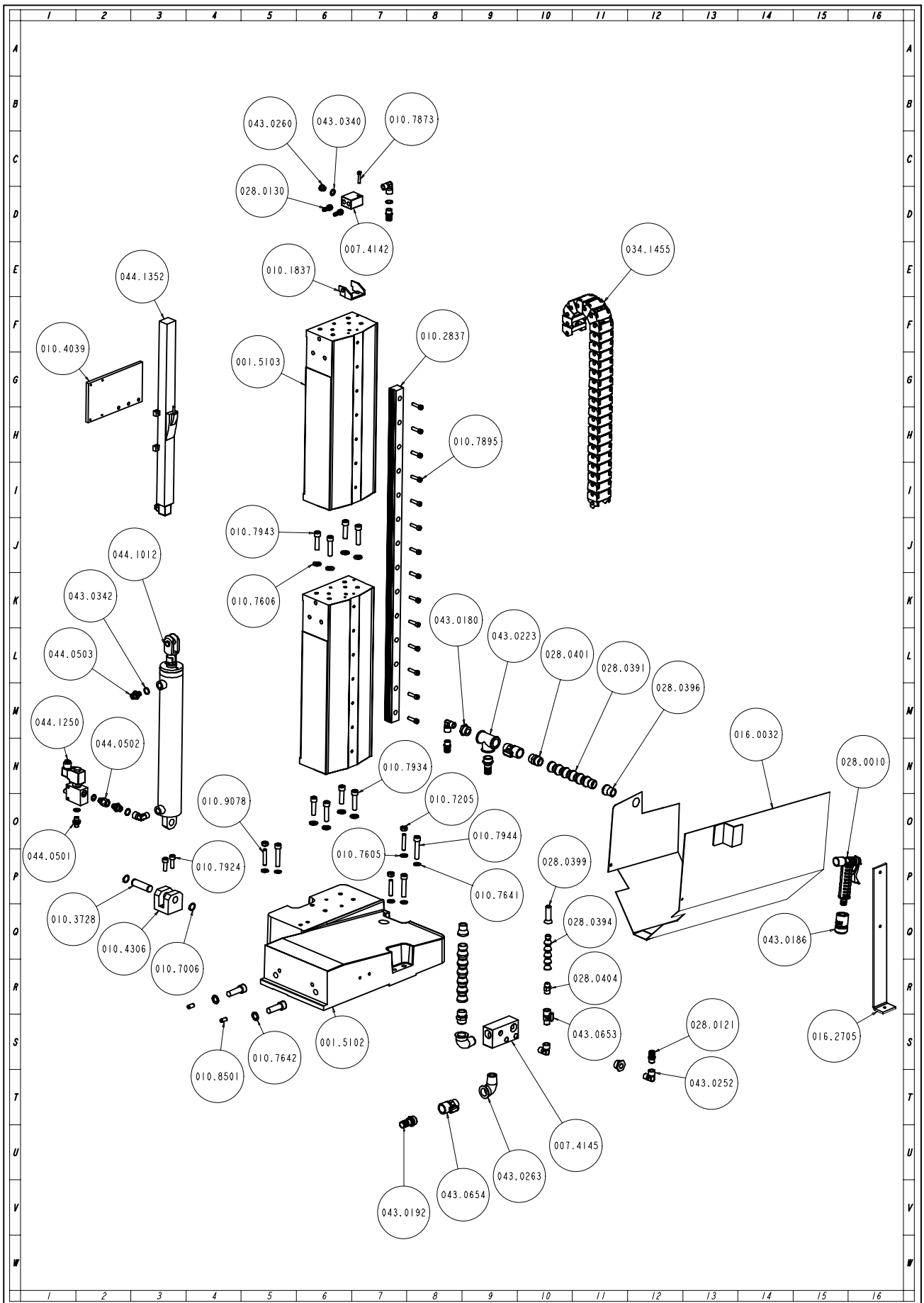

Art. NR.	Benaming	M.	Hoeveelheid
034.1455	CATENA PORTACAVI ARCHETTO SH 310 CNC-HS		1.000
044.1012	CILINDRO IDRAULICO 0 60X30X360DISCESA TESTA SH 310 CNC-HS		1.000
016.0032	CONVOGLIATORE TRUCIOLI SH 310 CNC-HS		1.000
001.5103	COLONNA CULLA SPM SH 310 CNC-HS		2.000
022.0378	CONNETTORE X BOBINA VALVOLA RIGENE- RATRICE SH 310 SX - TI 350 SX		1.000
001.5102	CULLA SEZ.PULEG.MOTRICE SH 310CNCHS M.1631		1.000
010.7241	DADO AUTOBLOCCANTE M16 BASSO US 010.1201		1.000
010.7205	DADO M10		3.000
010.7221	DADO M16 BASSO		1.000
010.1103	FORCELLA 16 X 1,5		1.000
010.1103	FORCELLA 16 X 1,5		1.000
043.0252	GOMITO MF 3/8 CL 2020		5.000
010.2837	GUIDA PATTINO HGW35-HC-2-E30 R1100 ZBH		1.000
010.7924	VITE TCEI 10 X 30		2.000
010.9078	GRANO VCE PUNTA PIANA 10 X 50		3.000
010.7943	VITE TCEI 12 X 45		4.000
010.7934	VITE TCEI 12 X 50		4.000
010.7944	VITE TCEI 12 X 60		3.000
010.7873	VITE TCEI 6 X 30		1.000
010.7895	VITE TCEI 8 X 30		14.000
044.0502	NIPPLO IDRAULICO GIREVOLE GMF 1/4		1.000
044.0503	NIPPLO IDRAULICO M 3/8-M 1/4		2.000
044.0501	NIPPLO NP 1/4 IDRAULICO		1.000
010.3728	PERNO SNODO CILINDRO DISCESA TESTAARCHETTO SH 310 CNC-HS		1.000
010.4039	PIASTRA FISSAGGIO TRASDUTTORE LINEAREARCHETTO SH 310 CNC-HS		1.000
028.0010	PISTOLA SH-TI ART. 8966		1.000
028.0130	RACCORDO 1/4-9 CL 2601		2.000
028.0401	RACCORDO 3/4 SPD FP50.17A20		2.000
028.0121	RACCORDO 3/8-17 CL 2601		3.000
043.0263	RACCORDO A GOMITO M/F ZINCATO 3/4		2.000
043.0186	RACCORDO FEMMINA 1/2 AQUASTOP		1.000
043.0192	RACCORDO RB 9889 3/4X20		2.000
043.0223	RACCORDO TE FFF ZINCATO 3/4		1.000
028.0404	RACCORDO 3/8 NPT LOOC LINE 1/2 ART. 59864		1.000
043.0180	RIDUZIONE M 3/4-F 3/8		2.000
043.0340	RONDELLA RAME 13X19X1,5-1/4		3.000
043.0342	RONDELLA RAME 3/8		3.000
010.7605	RONDELLA 0 10		3.000
010.7606	RONDELLA 0 12		8.000
010.7641	RONDELLA GROOVER M12		3.000
010.7642	RONDELLA GROOVER M16		2.000
043.0654	RUBINETTO M/F 3/4 CL 6310		2.000
043.0653	RUBINETTO M/F 3/8 CL 6310		1.000
010.7006	ANELLO SEEGER 0 20		2.000
010.1837	SET ATTACCHI 905.010-905.011 AX-CNC		1.000
010.8501	SPINA CILINDRICA DIAM. 10 X 20		2.000
007.4145	SQUADRETTO X LIQUIDO PIANO GIREVOLE SHA330 CNC 60		1.000
007.4142	SQUADRETTO PER LIQUIDO SH 282-292- 320-330-332		1.000
010.4306	STAFFA AGGAN. CILIN. DISCESA TESTA CULLASPM SH 310 CNC-HS		1.000
016.2705	STAFFA FISSAGGIO CONVOGLIATORE TRUCIOLISH 310 CNC-HS		1.000
043.0260	TAPPO TTE4 1/4 - CL 2611		1.000
044.1352	TRASDUTTORE LINEARE TLH450 025318 X SH 500		1.000
028.0394	TUBO LOOC LINE 1/2 ART. 59861		1.000
028.0391	TUBO LOOC LINE SPD ART.69540 3/4		2.000
028.0396	UGELLO 0 20 SPD FP50.11B50		2.000
028.0399	UGELLO 0 12,7 - 1/2 ART. 59863		1.000
044.1250	VALVOLA BLOCCAGGIO PIANO GIREVOLE V3D-C-CE-C V. 24		1.000

Groep toevoerwagen

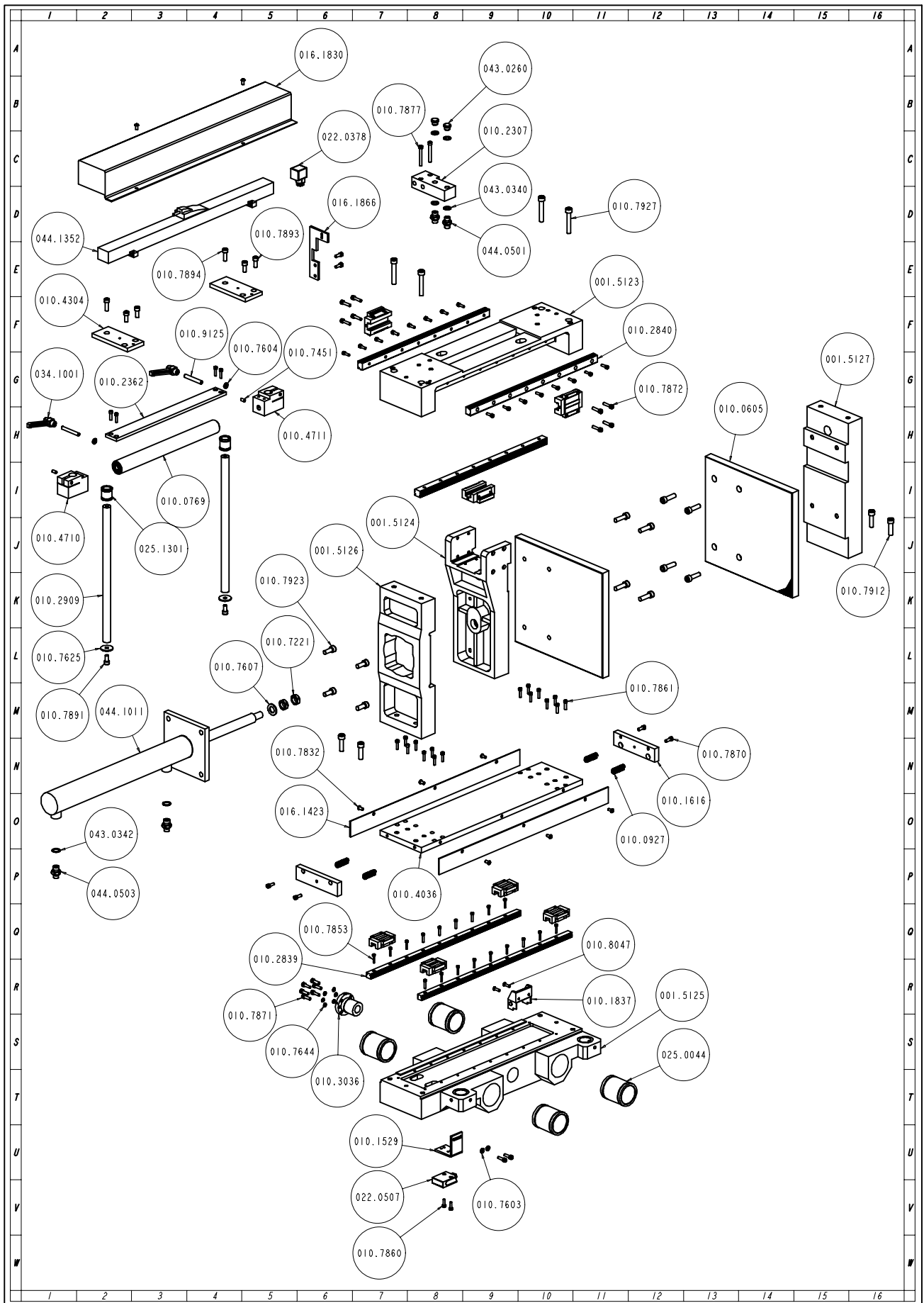

Art. NR.	Benaming	M.	Hoeveelheid
044.1011	CILINDRO IDRAULICO 0 50X25X345ALIMENTATORE SH 310 CNC HS	PZ	1.000
010.2840	GUIDA PATTINO HGW20 CC1 R0465 E20 Z0C	PZ	3.000
010.0769	RULLO PREMIBARRA COMPLETO ALIMENTAT.SH 310 CNC-HS	PZ	1.000
025.0060	CUSCINETTO 6000 2Z	PZ	2.000
010.2362	ASTA COLLEGAMENTO SUPP. PREMIBARRAALIMENTATORE SH310CNC-HS	PZ	1.000
001.5125	CARRELLO ALIMENTATORE SH 310 CNC-HS MOD.1625	PZ	1.000
010.3036	CHIOCCIOLA R2010T2FSI C7A10UC1A1 X ALIMENTATORI SH NC	PZ	1.000
001.5126	COLONNA ANTERIORE ALIMENTATORE SH 310 CNC-HS MOD.1626	PZ	1.000
001.5127	COLONNA POSTERIORE ALIMENTATORE SH 310 CNC-HS MOD.1627	PZ	1.000
022.0378	CONNETTORE X BOBINA VALVOLA RIGENE- RATRICE SH 310SX - TI 350SX	PZ	1.000
016.1423	COPERTURA PATTINI SLITTA BASCULANTEALIMENTATORE SH 310 CNC-HS	PZ	2.000
010.7241	DADO AUTOBLOCCANTE M16 BASSO US 010.1201	PZ	1.000
010.7221	DADO M16 BASSO	PZ	2.000
010.2307	DISTRIBUTORE TUBI IDRAULICI MORSE VERT.SH 310 CNC HS	PZ	1.000
022.0507	FINECORSO D4C-1902 2M ALIM. CNCFE	PZ	1.000
010.0605	GANASCIA FISSA E MOBILE ALIMENTATORESH 310 CNC-HS	PZ	2.000
010.2839	GUIDA PATTINO HGW-15 CC2 R0550 E20 Z0C	PZ	2.000
010.2909	GUIDA SCORRIMENTO RULLO PREMIBARRA ALIMENTAT. SH310CNC-HS	PZ	2.000
034.1001	LEVA A SCATTO 8 MA PK55	PZ	2.000
010.7923	VITE TCEI 10 X 25	PZ	4.000
010.7912	VITE TCEI 10 X 35	PZ	12.000
010.7927	VITE TCEI 10 X 60	PZ	4.000
010.7853	VITE TCEI 4 X 20	PZ	18.000
010.7860	VITE TCEI 5 X 15	PZ	18.000
010.8047	VITE TSPEI 5 X 16	PZ	2.000
010.7861	VITE TCEI 5 X 20	PZ	20.000
010.7832	VITE BUTON 6 X 12	PZ	8.000
010.7451	GRANO VCE PUNTA CONICA 6 X 12	PZ	2.000
010.7870	VITE TCEI 6 X 16	PZ	6.000
010.7871	VITE TCEI 6 X 20	PZ	8.000
010.7872	VITE TCEI 6 X 25	PZ	8.000
010.7877	VITE TCEI 6 X 45	PZ	2.000
010.7891	VITE TCEI 8 X 16	PZ	2.000
010.7893	VITE TCEI 8 X 20	PZ	4.000
010.7894	VITE TCEI 8 X 25	PZ	2.000
010.9125	GRANO VCE PUNTA PIANA 8 X 60	PZ	2.000
025.1301	MANICOTTO A SFERA KH2030PP ALIM.SH 31010	PZ	2.000
025.0044	MANICOTTO A RICIRCOLO DI SFERE KH 5070 PP SH 400	PZ	4.000
010.0927	MOLLA CARRELLO ALIMENTATORE CNCFE	PZ	4.000
044.0503	NIPPLO IDRAULICO M 3/8-M 1/4	PZ	2.000
044.0501	NIPPLO NP 1/4 IDRAULICO	PZ	2.000
010.4036	PIASTRA BASCULANTE CARRELLO ALIMENT.SH 310 CNC-HS	PZ	1.000
016.1830	PROTEZIONE TRASDUTTORE LINEARE MORSA ALIMENTAT. SH310CNC-HS	PZ	1.000
043.0340	RONDELLA RAME 13X19X1,5-1/4	PZ	4.000
043.0342	RONDELLA RAME 3/8	PZ	2.000
010.7607	RONDELLA 0 16	PZ	2.000
010.7603	RONDELLA 0 6	PZ	2.000
010.7604	RONDELLA 0 8	PZ	2.000
010.7625	RONDELLA 0 8 X 32	PZ	2.000
010.7644	RONDELLA GROOVER M6	PZ	6.000
001.5124	SCORREVOLE MORSA ALIMENTATORE SH 310 CNC-HS MOD.1624	PZ	1.000
010.1837	SET ATTACCHI 905.010-905.011 AX-CNC	PZ	1.000
016.1866	STAFFA FISS. POTENZ. LINEARE MORSA ALIM.SH 310 CNC-HS	PZ	1.000
010.4304	STAFFA FISSAGGIO PREMIBARRA ALIMENTAT.SH 310 CNC-HS	PZ	2.000
010.1529	STAFFA FISSAGGIO FINECORSO AZZERA- MENTOALIMENTATORE SH 400	PZ	1.000
010.4710	SUPPORTO RULLO PREMIBARRA ANTERIORESH 310 CNC-HS	PZ	1.000
010.4711	SUPPORTO RULLO PREMIBARRA POSTERIORESH 310 CNC-HS	PZ	1.000
043.0260	TAPPO TTE4 1/4 - CL 2611	PZ	2.000

Art. NR.	Benaming	M.	Hoeveelheid
010.1616	TASSELLO PIASTRA BASCULANTESH 310 CNC-HS	PZ	2.000
044.1352	TRASDUTTORE LINEARE TLH450 025318 X SH 500	PZ	1.000
001.5123	TRAVE CARRELLO ALIMENTATORE SH 310 CNC-HS MOD.1623	PZ	1.000

Groep hydraulische regelenheid

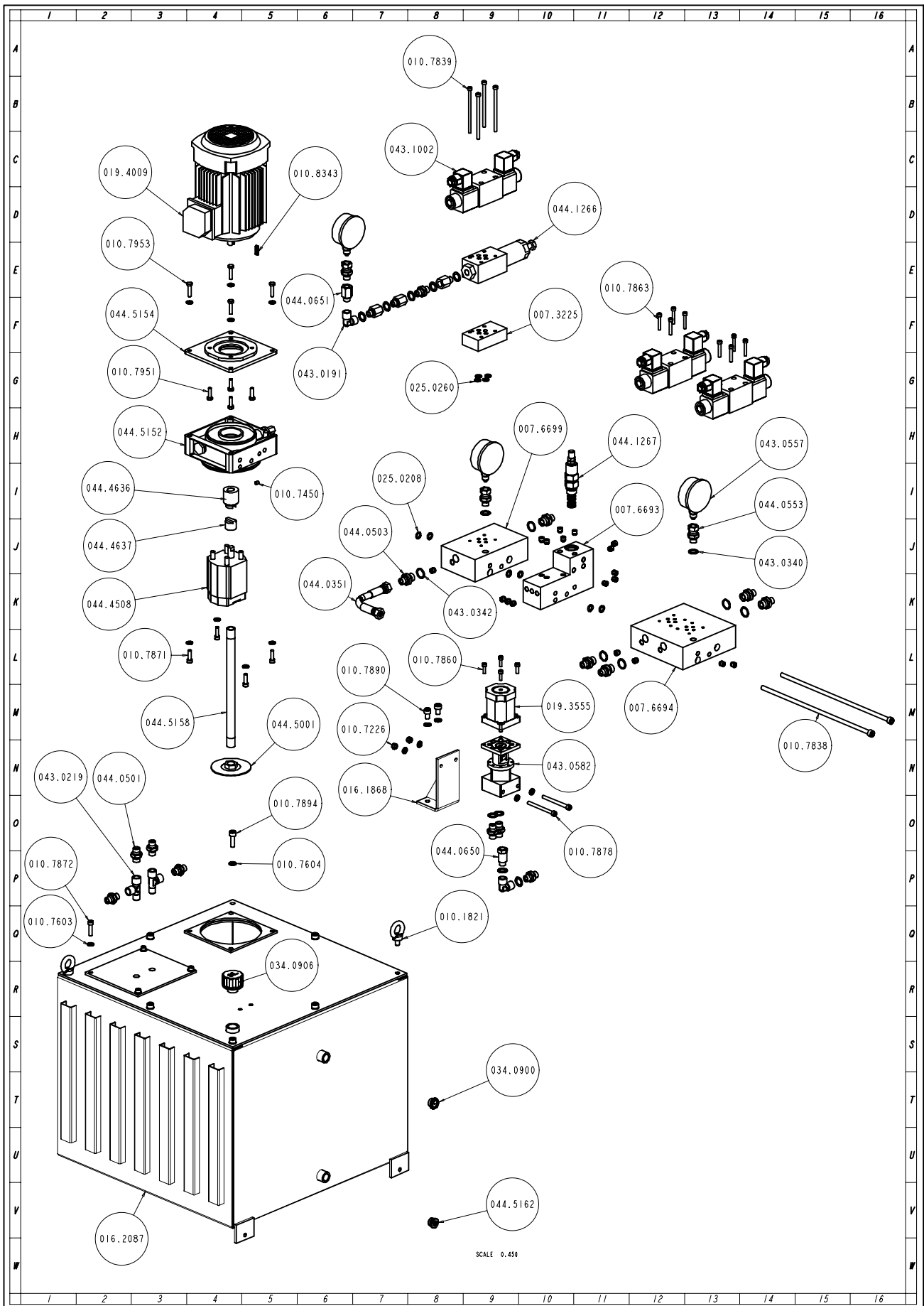

Art. NR.	Benaming	M.	Hoeveelheid
043.1002	ELETTROVALVOLA MD 1L-S1/10N-D24K1 CON BOBINA X CENTRALINA SXI-EVO	PZ	3.000
044.0006	MONOCENTRALINA IDRAULICA CC 7,8SH 310 CNC-HS	PZ	1.000
044.5152	COLLETTORE PER POMPA DA 5 X NC-EVO	PZ	1.000
043.0582	REGOLATORE DISCESA TESTA MOTORIZZ. X H 14-A (BAFFO B)	PZ	1.000
016.2087	SERBATOIO CENTRALINA SH 310 CNC-HS "A"	PZ	1.000
016.1868	STAFFA FISS. MOT. PASSO-PASSO MONOCENTR. SH310CNC-HS	PZ	1.000
025.0208	ANELLO TENUTA OR 109-9,13	PZ	22.000
025.0260	ANELLO DI TENUTA OR 20379,25 X 1,78 - 90 SHOREE	PZ	4.000
044.5158	ASTA PESCANTE SH 310 CNC-HS "A"	PZ	1.000
022.3601	BOBINA 24V. DC19.02.741 X ELETTROVALV. MONOCENTR. SXI-EVO	PZ	6.000
022.0412	CONNETTORE X BOBINA VALVOLA RIGENE- RATRICE SH 310 SXI - AXI	PZ	6.000
010.7226	DADO AUTOBLOCCANTE M6	PZ	2.000
007.3225	DISTANZIALE VALVOLA REGOLATRICE DIPRESSIONE SH 310 CNC-HS	PZ	1.000
044.5001	FILTRO OLIO X CENTRALINA IDRAULICA	PZ	1.000
044.4636	GIUNTO COLLEGAMENTO LATO MOT. X MONOCENTRALINA SH NC-EVO	PZ	1.000
044.4637	GIUNTO COLLEGAMENTO LATO POMPA X MONOCENTRALINA SH NC-EVO	PZ	1.000
025.0876	GIUNTO WA 6-6 MM.28 X CILINDRO	PZ	1.000
010.1821	GOLFARE MASCHIO M 8 ZINCATO FC-CB	PZ	2.000
043.0191	RACCORDO A GOMITO CL 2013 FF 1/4	PZ	2.000
044.5154	FLANGIA MOTORE X MONOCENTRALINA SXI-EVO	PZ	1.000
010.8343	CHIAVETTA 5 X 5 X 20	PZ	1.000
010.7860	VITE TCEI 5 X 15	PZ	4.000
010.7863	VITE TCEI 5 X 30	PZ	8.000
010.7839	VITE TCEI M5 X 95 TCEI	PZ	4.000
010.7871	VITE TCEI 6 X 20	PZ	4.000
010.7951	VITE TE 6 X 20	PZ	4.000
010.7872	VITE TCEI 6 X 25	PZ	4.000
010.7953	VITE TE 6 X 25	PZ	4.000
010.7450	GRANO VCE PUNTA CONICA 6 X 6	PZ	1.000
010.7878	VITE TCEI 6 X 70	PZ	2.000
010.7890	VITE TCEI 8 X 12	PZ	2.000
010.7894	VITE TCEI 8 X 25	PZ	6.000
010.7838	VITE TCEI M8 X 305 TCEI	PZ	2.000
043.0557	MANOMETRO 0-60 WIKA P.1275 PER CENTRALINA IDRAULICA	PZ	3.000
019.4009	MOTORE CENTRAL.HP 1 C80 B14 V.230 400-415.50/240-480.60 CERTIF.	PZ	1.000
019.3555	MOTORE F257STH76-2804 X CILINDRO NC	PZ	1.000
044.0503	NIPPLO IDRAULICO M 3/8-M 1/4	PZ	6.000
044.0501	NIPPLO NP 1/4 IDRAULICO	PZ	8.000
007.6693	PANNELLO IDRAULICO X VALVOLA RIDUTTRICEDI PRESSIONE MONOCENTRALINA SH310CNC-HS	PZ	1.000
007.6699	PANNELLO IDRAULICO 1 POSTOMONOCENTRALINE SH 310 CNC-HS	PZ	1.000
007.6694	PANNELLO IDRAULICO 2 POSTIMONOCENTRALINE SH 310 CNC-HS	PZ	1.000
P1018.0001	POMELLO ELETTROVALVOLA	PZ	6.000
044.4508	POMPA IDRAULICA X MONOCENTRALINA CC 8 H10-A E S20-A	PZ	1.000
044.0651	PROLUNGA 1/4' M.F. ESAGONALE 25MM.	PZ	4.000
044.0650	PROLUNGA 1/4 MF ESAGONALE 36 MM. SH 310SXI	PZ	1.000
044.0553	RACCORDO IDRAULICO MF 1/4 GIREVOLE X MANOMETRO CENTRALINA	PZ	3.000
043.0219	RACCORDO A'T' MFF 1/4' CL-2070 310I	PZ	2.000
043.0340	RONDELLA RAME 13X19X1,5-1/4	PZ	11.000
043.0342	RONDELLA RAME 3/8	PZ	6.000
010.7603	RONDELLA 0 6	PZ	16.000
010.7604	RONDELLA 0 8	PZ	8.000
034.0900	TAPPO LIVELLO OLIO SLNT 38 3/8 PH 211 -POS. 210	PZ	1.000
034.0906	TAPPO OLIO CENTRALINA IDRAULICA SH 310 SXI	PZ	1.000
044.5162	TAPPO SCARICO OLIO "A"AN 612 - 3/8 OR	PZ	1.000
044.0351	TUBO MORSA VERTICALE SH 330 250 MM.	PZ	1.000
P3802.0011	UP100K3P0-01	PZ	1.000

Art. NR.	Benaming	M.	Hoeveelheid
044.1266	VALVOLA MODULARE RIDUTTRICE DI PRESSIONESH 310 CNC-HS "A" MZD2/RA/50	PZ	1.000
044.1263	VALVOLA DI MASSIMA 0-30 BAR X MONO- CENTRALINA SH NC-EVO	PZ	1.000
044.1267	VALVOLA RIDUTTRICE PRESS. DIRETTA SENZARELIEVING SH 310 CNC-HS "A" RBO8A/051B	PZ	1.000
044.4554	TAPPO VALVOLA RS1/8,7 X MONOCENTRA- LINASH NC-EVO	PZ	1.000

Groep afschermingen

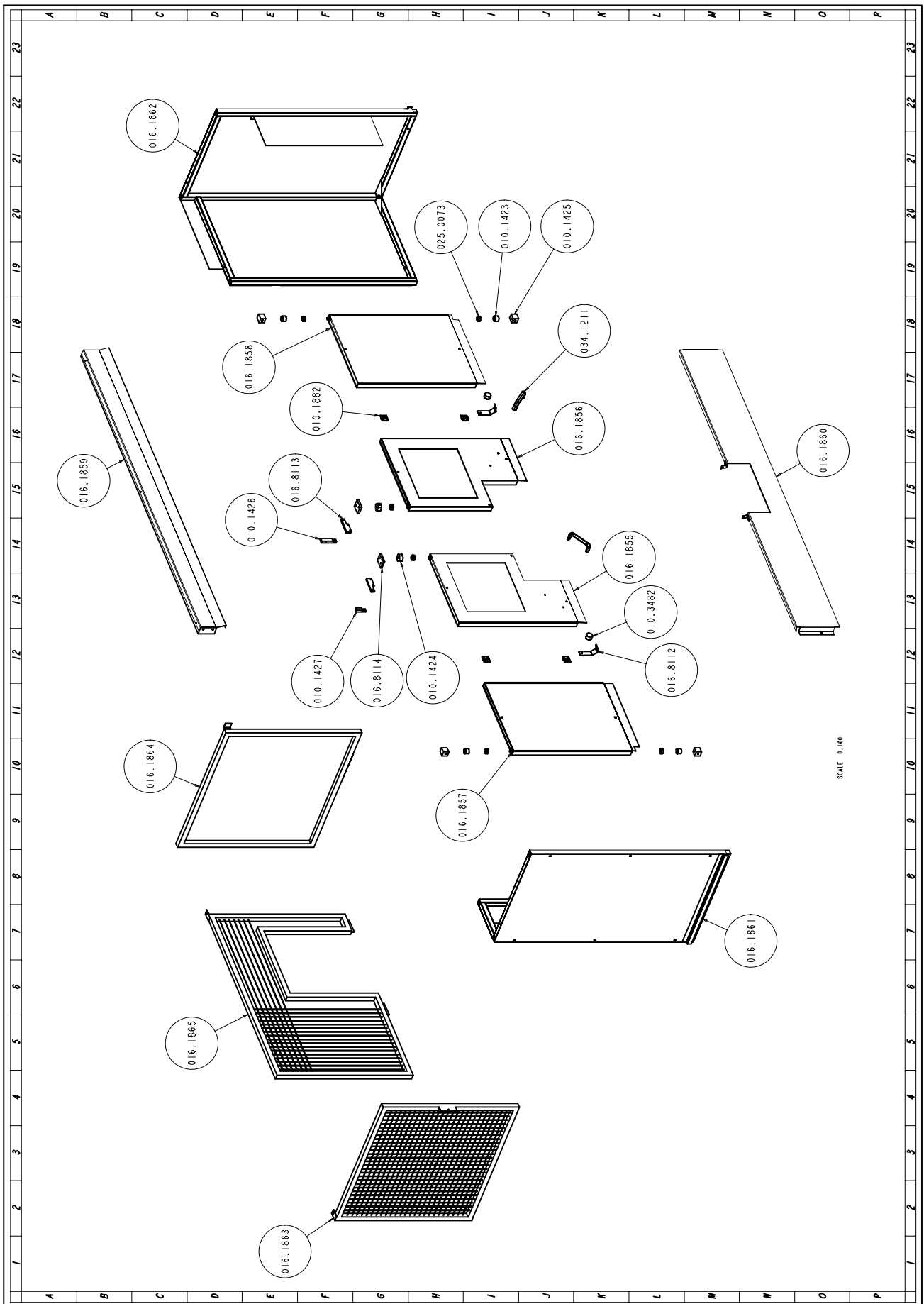

Art. NR.	Benaming	M.	Hoeveelheid
010.1882	CERNIERA X SPORTELLO PROTEZIONE MACCHINATI 370 CNC	PZ	4.000
016.1859	PROTEZIONE ANTERIORE ALTA SH 310 CNC-HS	PZ	1.000
016.1860	PROTEZIONE ANTERIORE BASSA SH 310 CNC-HS	PZ	1.000
016.1858	PROTEZIONE ANTERIORE DX SH 310 CNC-HS	PZ	1.000
016.1857	PROTEZIONE ANTERIORE SX SH 310 CNC-HS	PZ	1.000
016.1862	PROTEZIONE LATERALE DX SH 310 CNC-HS	PZ	1.000
016.1861	PROTEZIONE LATERALE SX SH 310 CNC-HS	PZ	1.000
016.1856	SPORTELLO ANTERIORE DX SH 310 CNC-HS	PZ	1.000
016.1855	SPORTELLO ANTERIORE SX SH 310 CNC-HS	PZ	1.000
025.0073	CUSCINETTO 63001 2RS	PZ	6.000
010.1425	BLOCCHETTO SPORTELLO PROTEZIONESH 310 CNC-HS	PZ	4.000
010.7205	DADO M10	PZ	2.000
010.3482	MAGNETE 20X35 M 6 X PROTEZIONI SH NC	PZ	2.000
034.1211	MANIGLIA GN-565-20-128.SW	PZ	2.000
010.1422	PERNO PROTEZIONESH 310 CNC-HS	PZ	4.000
010.3731	PERNO PROTEZIONE SPORTELLO SH310CNC-HS	PZ	2.000
016.1864	PROTEZ. LATERALE DX ALIMEN. SH310CNC-HS	PZ	1.000
016.1863	PROTEZ. LATERALE SX ALIMEN. SH310CNC-HS	PZ	1.000
016.1865	PROTEZ. POSTERIORE ALIMEN. SH310CNC-HS	PZ	1.000
010.1424	SEDE CUSCINETTO STAFFA SPORTELLOSH 310 CNC-HS	PZ	2.000
010.1423	SEDE CUSCINETTO SPORTELLOSH 310 CNC-HS	PZ	4.000
010.1427	STAFFA FIX FINECORSO DXSH 310 CNC-HS	PZ	1.000
010.1426	STAFFA FIX FINECORSO SXSH 310 CNC-HS	PZ	1.000
016.8113	STAFFA PATTINO DXSH 310 CNC-HS	PZ	2.000
016.8114	STAFFA PATTINO SXSH 310 CNC-HS	PZ	2.000
016.8112	STAFFA SUPPORTO CALAMITASH 310 CNC-HS	PZ	2.000