

## 5.2 - Knocked-down drawings

Hereunder are the various parts which compose the machine to give you a better knowledge of your own machine.

### 5.2.1 - Head group

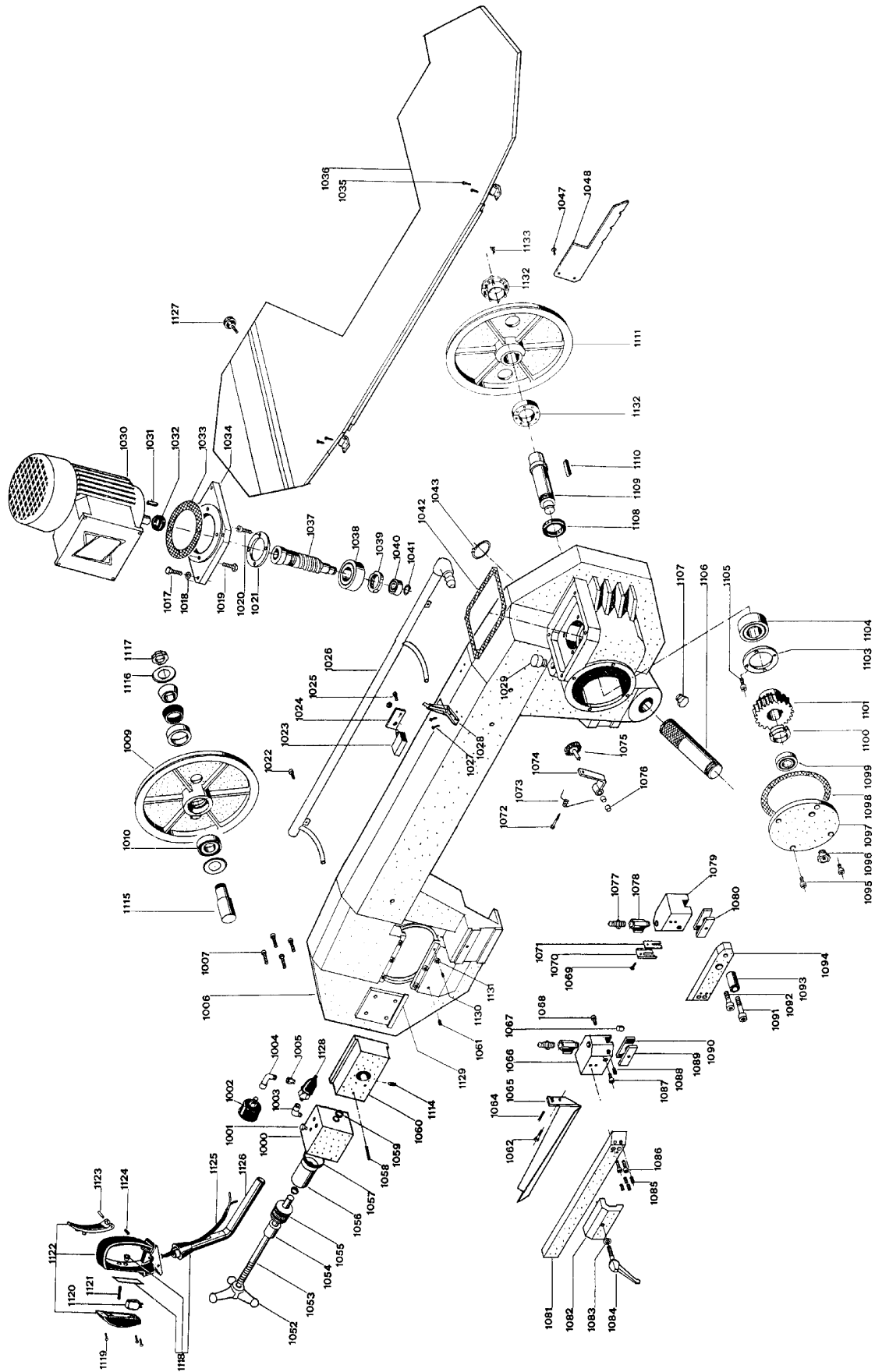

5.2.2 - Vice group

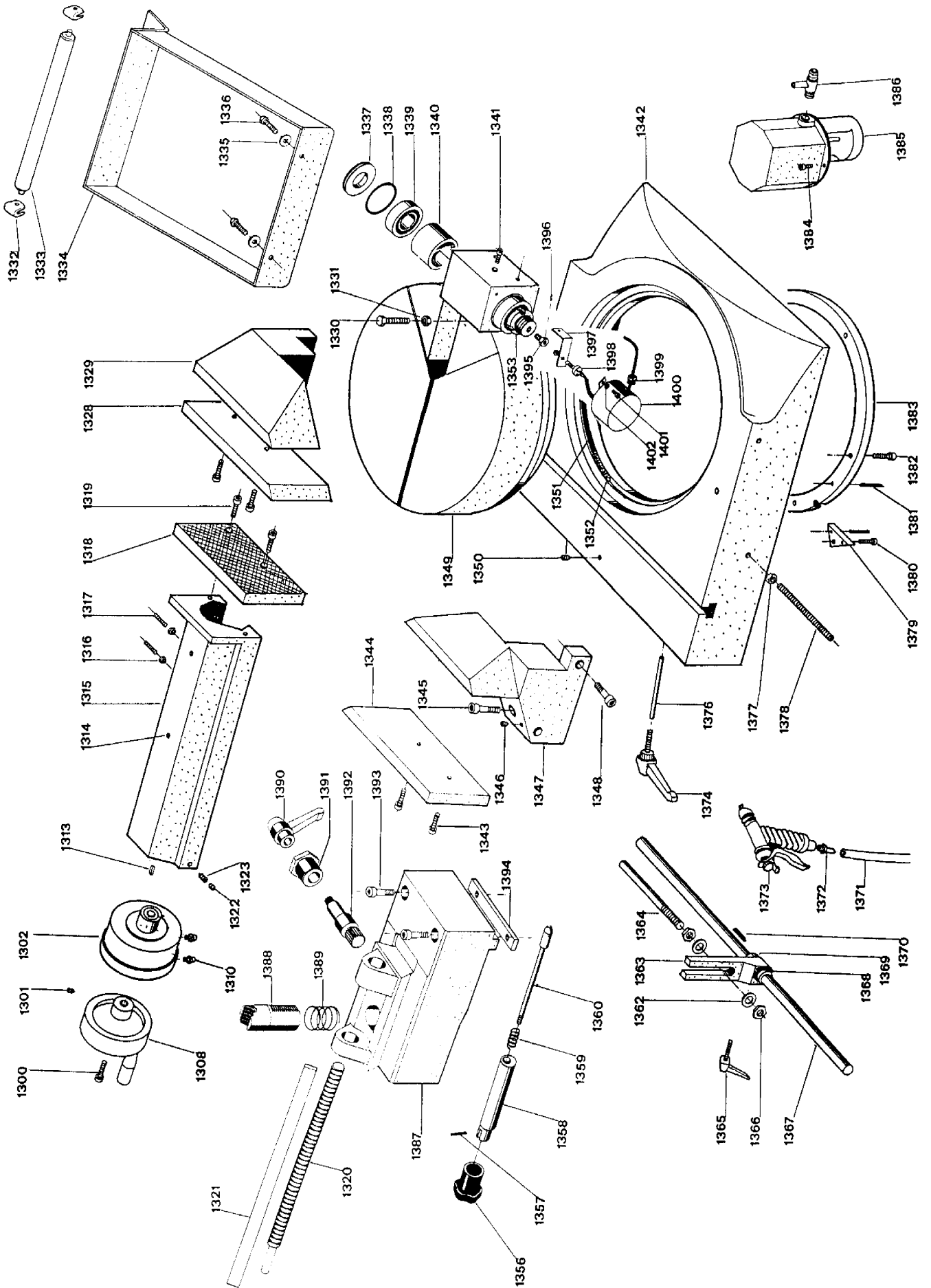

### 5.2.3 - Electropneumatic group

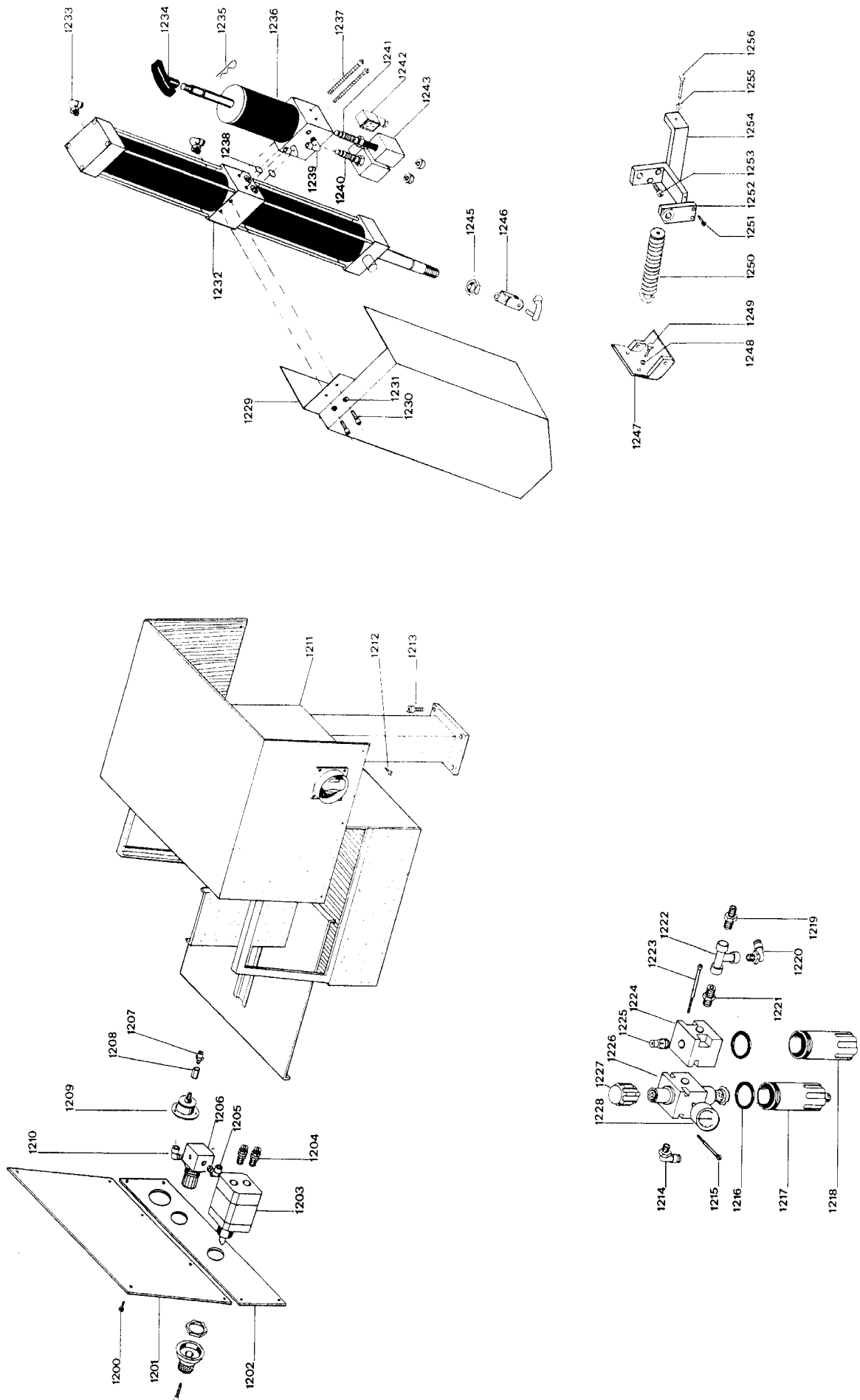

## 5.2.4 - Spare parts

Position	Code	Description	U.M.	Q.ty
Codes of groups	043.0014	GR.OLEOPNEUM.MM.150 1203-4/1232-46	NR	1
	043.0562	FRC104D00+LC104L00 1215-18/1223-27	NR	1
	043.5610	SERIE GUARNIZI.CILINRO VOLAMPRESS	NR	1
	043.5615	SERIE GUARNIZIONI CILINDRO IDROPN.	NR	1
	090.0125	GRUPPO MORSA POS. 1300-23/1387-94	NR	1
	090.0265	IMPUGNATURA COMPLETA POS. 1118-1126	NR	1
	090.0271	IMPUGNATURA TIPO MEP POS. 1118-1125	NR	1
	090.0621	GRUPPO TENS.LAMA 1000-05/1128/52-59	NR	1
	090.0631	DISPOSITIVO PULILAMA POS. 1072-1076	NR	1
	090.1100	ASTA BATTUTA TAGLI A MIS. 1361-1370	NR	1
1000	007.3861	CILINDRO TENSIONAMENTO	NR	1
1001	043.0260	TAPPO TTE4 1/4 - CL 2611	NR	1
1002	043.0556	MANOMETRO DIAM.50 0-60	NR	1
1003	043.0250	GOMITO M.F. 1/4 CL 2020	NR	1
1004	043.0250	GOMITO M.F. 1/4 CL 2020	NR	1
1005	043.0229	RIDUZIONE MF 1/4 - CL 2520	NR	1
1006	001.4302	ARCHETTO	NR	1
1007	010.1201	VITE TCEI 8 X 25	NR	4
1009	001.4019	VOLANO LIBERO	NR	1
1010	025.0069	CUSCINETTO 32007X	NR	2
1017	010.1201	VITE TE 8 X 20	NR	4
1018	010.1201	RONDELLA DIAM. 8	NR	4
1019	010.1201	VITE TE 8 X 20	NR	4
1020	010.1201	VITE TCEI 8 X 20	NR	4
1021	007.3616	GHIERA FIX CUSCINETTI	NR	1
1022	010.1201	VITE TCEI 6 X 12	NR	2
1023	022.0502	FINECORSO OMRON D4MC-5000	NR	1
1024	007.3803	PIASTRINO FIX F.C.COPERC.ARCHETTO	NR	1
1025	010.1201	VITE TCEI 6 X 20	NR	1
1026	010.2301	DISTRIBUTORE LIQUIDO REFRIGERANTE	NR	1
1027	010.1201	VITE TCEI 4 X 8	NR	2
1028	010.1801	CHIUSURA LEVA "D" ZINCATA	NR	1
1029	034.0902	TAPPO OLIO SFP 1/2" ROSSO	NR	1
1030	019.1706	HP 2/2,5 2/4P VOLTS.....	NR	1
1031	010.1201	CHIAVETTA 8 X 7 X 40	NR	1
1032	025.0201	ANELLO TENUTA 25X42X7	NR	1
1033	025.0625	GUARNIZIONE MOTORE	NR	1
1034	001.4011	COPERCHIO PORTA MOTORE	NR	1
1035	010.1201	VITE TCEI 5 X 12	NR	4
1036	016.0912	COPERCHIO ARCHETTO	NR	1
1037	025.0113	VITE SENZA FINE DIS. 468	NR	1
1038	025.0067	CUSCINETTO 3207	NR	1
1039	010.0352	GHIERA AUTOBLOCCANTE 35 X 1,5	NR	1
1040	025.0074	CUSCINETTO 6003	NR	1
1041	010.1201	ANELLO SEEGER DIAM. 17	NR	1
1042	025.0627	GUARNIZIONE COPERCHIO PORTA MOTORE	NR	1
1043	010.1201	ANELLO SEEGER DIAM. 45	NR	1
1047	010.1201	VITE BUTON 5 X 10	NR	2
1048	016.0262	PROTEZIONE LAMA POSTERIORE	NR	1
1052	034.0206	VOLANTINO TENSIONAMENTO LAMA	NR	1
1053	007.3825	PERNO REGISTRO TENSIONAMENTO LAMA	NR	1
1054	007.3811	DISTANZIALE VOLANTINO	NR	1
1055	010.0915	MOLLA A TAZZA 50 X 18,4 X 3	NR	6
1056	007.3869	PISTONE TENSIONAMENTO LAMA	NR	1
1057	025.0236	ANELLO DI TENUTA NI 150 45-55-7	NR	1
1058	010.1201	SPINA ELASTICA 6 X 35	NR	1
1059	025.0235	ANELLO TENUTA NI 150 18-25-4,5	NR	2
1060	001.4018	SLITTA TENDILAMA MOD. 1212	NR	1
1061	010.1201	VITE VCE P.CILINDR. 6 X 16	NR	1

Position	Code	Description	U.M.	Q.ty
1062	010.1201	VITE TE 6 X 25	NR	1
1064	010.1201	SPINA ELASTICA 6 X 20	NR	1
1065	016.0261	PROTEZIONE LAMA ANTERIORE	NR	1
1066	001.4022	TESTINA GUIDALAMA ANTERIORE	NR	1
1067	010.1721	PREMILAMA SHARK	NR	2
1068	010.1201	VITE TCEI 8 X 16	NR	2
1069	010.1201	VITE TCEI 4 X 12	NR	1
1070	016.0024	PIASTRINO PORTA PULILAMA	NR	1
1071	028.0360	GOMMINO PULILAMA	NR	1
1072	010.1201	VITE TE 6 X 25	NR	1
1073	010.0921	MOLLA X PULILAMA	NR	1
1074	010.2201	PORTASPAZZOLA PULILAMA	NR	1
1075	025.0552	SPAZZOLA PULILAMA DIAM. 50	NR	1
1076	025.0803	BOCCOLA GRAFITATA L. 10 DIAM. 6	NR	2
1077	028.0130	RACCORDO 1/4-9 CL 2601	NR	2
1078	043.0652	RUBINETTO 1/4 F.M.	NR	2
1079	001.4023	TESTINA GUIDALAMA POSTERIORE	NR	1
1080	010.1702	GUIDALAMA 2 INSERTI POSTERIORE	NR	1
1081	007.3871	SUPPORTO TESTINA ANTERIORE	NR	1
1082	001.4013	STAFFA BLOCCAGGIO TESTA	NR	1
1083	010.1201	RONDELLA DIAM. 12	NR	1
1084	034.1003	LEVA A SCATTO 12 MA + GRANO 12 X 70	NR	1
1085	010.1201	VITE VCE P. PIANA 6 X 12	NR	8
1086	010.1201	VITE TCEI 8 X 20	NR	4
1087	010.1201	VITE TCEI 8 X 16	NR	2
1088	010.1201	VITE VCE P.PIANA 6 X 12	NR	2
1089	010.1701	GUIDALAMA 1 INSERTO	NR	2
1090	010.1703	GUIDALAMA A 2 INSERTI ANTERIORE	NR	1
1091	010.1201	VITE TCEI 12 X 60	NR	1
1092	010.1201	VITE TCEI 12 X 35	NR	1
1093	007.3828	BOCCOLA BATTUTA FINE CORSA	NR	1
1094	007.3872	SUPPORTO TESTINA POSTERIORE	NR	1
1095	010.1201	VITE TCEI 8 X 16	NR	4
1096	034.0900	TAPPO LIVELLO OLIO SLNT 38 3/8	NR	1
1097	001.4010	COPERCHIO RIDUTTORE	NR	1
1098	025.0626	GUARNIZIONE COPERCHIO RIDUTTORE	NR	1
1099	025.0057	CUSCINETTO 62.06	NR	1
1100	010.0352	GHIERA AUTOBLOCCANTE 35 X 1,5	NR	1
1101	025.0114	CORONA ELICOIDALE DIS.468	NR	1
1103	007.3616	GHIERA FIX CUSCINETTI	NR	1
1104	025.0067	CUSCINETTO 3207	NR	1
1105	010.1201	VITE TCEI 8 X 20	NR	4
1106	007.3822	PERNO SUPPORTO SNODO TESTA	NR	1
1107	034.0905	TAPPO OLIO TAO/3 1/2" NERO	NR	1
1108	025.0200	ANELLO TENUTA 62 X 45 X 10	NR	1
1109	007.3842	ALBERO MOTORE	NR	1
1110	010.1201	VITERIA E BULLONERIA	NR	2
1111	001.4024	VOLANO MOTORE SHARK + CALETTATORE	NR	1
1114	010.1201	VITE VCE P. PIANA 8 X 16	NR	1
1115	007.3843	ALBERO VOLANO LIBERO	NR	1
1116	025.0272	ANELLO DI PROTEZIONE NILOS 32007	NR	2
1117	010.0352	GHIERA AUTOBLOCCANTE 35 X 1,5	NR	1
1118	025.0691	SERIE GUARNIZIONI X IMPUGNATURA	NR	1
1119	010.1201	VITE AUTOFIL. 6 X 15	NR	3
1120	022.0515	MICROINTERRUTTORE V-213-1C6	NR	1
1121	010.0928	MOLLA X IMPUGNATURA MEP DIS.1189559	NR	1
1122	034.1221	IMPUGNATURA DIS. MEP	NR	1
1123	010.1201	SPINA TEMP. RETT. 5 X 25	NR	1
1124	010.1201	VITE VCE P. CIL. 6 X 25	NR	1
1125	022.0157	CAVO 2 X 1,5	MT	1.4
1126	010.1909	LEVA COMANDO T.BT/NOT-AUS	NR	1
1127	034.1110	VOLANTINO DIAM.30 M6 X 9	NR	2
1128	043.0142	PRESSOSTATO OLIO	NR	1

Position	Code	Description	U.M.	Q.ty
1129	007.3884	LARDONE SLITTA TENDILAMA	NR	1
1130	010.1201	VITE VCE 6 X 8	NR	6
1131	010.1201	DADO M6	NR	6
1132	025.0861	CALETTATORE DIAM. 35 X 60	NR	1
1133	010.1201	VITE TCEI 5 X 20	NR	8
1200	010.1201	VITE BUTON 5 X 10	NR	10
1201	031.2116	PANNELLO COMANDI SUPERIORE	NR	1
1202	031.2117	PANNELLO COMANDI INFERIORE	NR	1
1203	043.0593	REGOLATORE IDRAULICO MONOGIRO BID.	NR	1
1204	043.0265	RACCORDO DIRITTO 8/6 X 1/4 C1	NR	2
1205	043.0204	ATTACCO A GOMITO 8X1/4 - CL 6521	NR	2
1206	043.0580	REGOLATORE MR 1/4 O-8	NR	1
1207	043.0206	ATTACCO A ESAGONO 4X1/8 - CL 6511	NR	1
1208	043.0281	MANICOTTO 1/8 M 8/8 - CL 2543	NR	1
1209	043.0553	MANOMETRO STAFFA DIAM. 40	NR	1
1210	043.0209	ATTACCO A GOMITO 4X1/8 - CL 6500	NR	1
1211	016.0316	QUADRO COMANDI	NR	1
1212	010.1201	VITE BUTON 5 X 10	NR	6
1213	010.1201	VITE TCEI 8 X 20	NR	4
1214	043.0204	ATTACCO A GOMITO 8X1/4 - CL 6521	NR	2
1215	010.1201	VITE TCEI 4 X 45	NR	2
1216	043.5721	GUARNIZIONE 36/30/1.5	NR	2
1217	043.5702	TAZZA FILTRO TROGAMID- T 1/4	NR	1
1218	043.5712	TAZZA LUBRIFIC.TROGAMID - T 1/4	NR	1
1219	043.0228	RIDUZIONE 1/4-1/8 - CL 2531	NR	1
1220	043.0204	ATTACCO A GOMITO 8X1/4 - CL 6521	NR	1
1221	043.0275	NIPPLO CONICO A2-1/4 - CL 2500	NR	1
1222	043.0216	RACCORDO A "T" FFF 1/4 CL 2003	NR	1
1223	010.1201	VITE TCEI 4 X 45	NR	2
1224	043.5744	CORPO LUBRIFICATORE 1/4	NR	1
1225	043.5732	CUPOLA VISIVA LUBRIFICATORE 1/4	NR	1
1226	043.5743	CORPO FILTRO RIDUTTORE 1/4	NR	1
1227	043.5753	MANOPOLA FILTRO RIDUTTORE 1/4	NR	1
1228	043.0552	MANOMETRO DIAM. 40	NR	1
1229	016.0279	PROTEZIONE CILINDRO	NR	1
1230	010.1201	VITE TCEI 8 X 16	NR	2
1231	010.1201	RONDELLA DIAM. 8	NR	2
1232	043.5660	CILINDRO IDROPNEUMATICO	NR	1
1233	043.0204	ATTACCO A GOMITO 8X1/4 - CL 6521	NR	2
1234	043.5661	MANIGLIA COMPENSATORE CIL.IDROPN.	NR	1
1235	010.1201	SPINA A MOLLA	NR	1
1236	043.5662	COMPENSATORE CILINDRO IDROPNEUM.	NR	1
1237	010.1201	VITE TCEI 5 X 70	NR	2
1238	025.0231	ANELLO DI TENUTA OR 3062-15,54	NR	2
1239	043.0204	ATTACCO A GOMITO 8X1/4 - CL 6521	NR	2
1240	044.1252	VALVOLA DI BLOCCO CILINDRO	NR	1
1241	044.1252	VALVOLA RIGENERATRICE CILINDRO	NR	1
1242	022.0378	CONNETTORE X BOBINA VALVOLA RIGEN.	NR	2
1243	022.0615	BOBINA X VALVOLA RIGENERATRICE	NR	2
1245	010.1201	DADO M16	NR	1
1246	010.1103	FORCELLA 16 MA	NR	1
1247	010.1460	STAFFA AGGANCIO MOLLA	NR	1
1248	010.1201	RONDELLA DIAM. 10	NR	2
1249	010.1201	VITE TE 10 X 25	NR	2
1250	010.0914	MOLLA RICHIAMO TESTA	NR	1
1251	010.1201	VITE TCEI 6 X 25	NR	2
1252	016.0296	STAFFA ESTERNA CILINDRO	NR	1
1253	010.1201	VITE TCEI 10 X 30	NR	2
1254	010.1470	STAFFA SUPPORTO CILINDRO	NR	1
1255	010.1201	RONDELLA DIAM. 10	NR	1
1256	010.1201	VITE TE 10 X 100	NR	1
1300	010.1201	VITE TCEI 8 X 20	NR	1
1301	010.1201	VITE VCE P. CILINDRICA 8 X 16	NR	1

Position	Code	Description	U.M.	Q.ty
1302	043.0033	CILINDRO VOLAMPRESS 125-8	NR	1
1308	034.0205	VOLANTINO VPRA/125 MR	NR	1
1310	043.0206	ATTACCO A ESAGONO 4X1/8 - CL 6511	NR	2
1313	010.1201	CHIAVETTA 6 X 6 X 10	NR	1
1314	010.1202	OLIATORE A SFERA DIAM. 8	NR	2
1315	001.4007	SCORREVOLE MORSA	NR	1
1316	010.1201	DADO ESAGONALE M6	NR	7
1317	010.1201	VITE VCE P. CONICA 6 X 30	NR	7
1318	007.3833	GANASCIA MORSA MOBILE	NR	1
1319	010.1201	VITE TCEI 8 X 25	NR	2
1320	010.0244	VITE MORSA 586,5X24	NR	1
1321	007.3839	LARDONE MORSA	NR	1
1322	010.1201	VITE VCE P. CONICA 8 X 10	NR	2
1323	010.1201	VITE VCE P. CONICA 8 X 16	NR	2
1328	007.3832	GANASCIA MORSA SINISTRA	NR	1
1329	001.4005	SQUADRO SINISTRO	NR	1
1330	010.1201	VITE TE 12 X 35	NR	1
1331	010.1201	DADO ESAGONALE M12	NR	1
1332	010.0804	SUPPORTO PER RULLO DIAM. 10	NR	2
1333	010.0806	RULLO GT02 L.323 X 32 X 10	NR	1
1334	016.1032	BRACCETTO APOGGIA BARRA	NR	1
1335	010.1201	RONDELLA DIAM. 10	NR	2
1336	010.1201	VITE TE 10 X 25	NR	2
1337	007.3813	DISTANZIALE ARCHETTO	NR	1
1338	025.0225	ANELLO TENUTA OR 171-68,26	NR	1
1339	025.0075	CUSCINETTO 32009X	NR	2
1340	007.3812	DISTANZIALE CUSCINETTO SNODO TESTA	NR	1
1341	010.1201	VITE TCEI 6 X 16	NR	1
1342	001.4001	PIATTAFORMA FISSA	NR	1
1343	010.1201	VITE TCEI 8 X 25	NR	4
1344	007.3831	GANASCIA MORSA DESTRA	NR	1
1345	010.1201	VITE TCEI 12 X 45	NR	2
1346	010.1201	VITE VCE P. CONICA 8 X 16	NR	1
1347	001.4004	SQUADRO DESTRO	NR	1
1348	010.1201	VITE TCEI 12 X 40	NR	2
1349	001.4002	PIANO GIREVOLE	NR	1
1350	010.1201	VITE VCE P. PIANA 8 X 30	NR	1
1351	010.1691	DISTANZIALE RULLINI	NR	5
1352	025.0451	RULLI 6X6	NR	106
1353	010.0356	GHIERA AUTOBLOCCANTE 45 X 1,5	NR	1
1356	034.1203	IMPUGNATURA NS. DISEGNO M10	NR	1
1357	010.1201	SPINA ELASTICA 4 X 20	NR	1
1358	007.3862	CILINDRETTO PUNTO FISSO	NR	1
1359	010.0902	MOLLE PUNTO FISSO TESTA	NR	1
1360	007.3818	PERNO PUNTO FISSO	NR	1
1362	010.1201	RONDELLA DIAM. 16	NR	2
1363	001.3111	DISTANZIALE BATTUTA	NR	1
1364	010.0451	TIRANTE BATTUTA TAGLI A MISURA	NR	1
1365	034.1001	LEVA A SCATTO 8 MA PK55+GRANO 8X16	NR	1
1366	010.1201	DADO ESAGONALE BASSO M16	NR	2
1367	007.3885	ASTA TAGLI A MISURA	NR	1
1368	010.1201	ANELLO SEEGER DIAM. 30	NR	1
1369	007.3827	BOCCOLA PER BATTUTA	NR	1
1370	010.1201	SPINA ELASTICA 4 X 20	NR	1
1371	028.0151	TUBO PLASTIFICATO 07-11	KG	0.28
1372	028.0102	RACCORDO CON RONDELLA	NR	1
1373	028.0010	PISTOLA ART. 8754	NR	1
1374	034.1002	LEVA A SCATTO 10 MA + GRANO 10 X 60	NR	1
1376	007.3823	PERNO BLOCCAGGIO PIANO GIREVOLE	NR	1
1377	010.1201	DADO ESAGONALE M12	NR	2
1378	010.0421	GRANO P.PIANA 12 X 150	NR	2
1379	010.1607	TASSELLO BATTUTA 45ø DX-SX	NR	1
1380	010.1201	VITE TCEI 8 X 20	NR	1

Position	Code	Description	U.M.	Q.ty
1381	010.1201	SPINA ELASTICA 6 X 35	NR	4
1382	010.1201	VITE TCEI 8 X 20	NR	6
1383	001.4015	.ANELLO PIANO GIREVOLE	NR	1
1384	010.1201	VITE TCEI 6 X 16	NR	2
1385	028.0251	ELETTROPOMPA EU 14-C V. 220/380	NR	1
1386	028.0075	RACCORDO A T 3/8 X 15 X 9	NR	1
1387	001.4021	SUPPORTO MORSA	NR	1
1388	010.2372	CHIOCCIOLA IN BRONZO	NR	1
1389	010.0918	MOLLA RICHIAMO CHIOCCIOLA	NR	1
1390	034.1003	LEVA A SCATTO 12 MA	NR	1
1391	007.4058	BOCCOLA ECCENTRICA	NR	1
1392	007.4081	PIGNONE SBLOCCAGGIO SCORREVOLE	NR	1
1393	010.1201	VITE TCEI 12 X 80	NR	2
1394	007.3800	PIASTRINO BLOCCAGGIO CHIOCCIOLA	NR	1
1395	007.3893	BOCCOLA FIX POTENZIOMETRO	NR	1
1396	010.1201	VITE VCE 6 X 8	NR	1
1397	016.0290	STAFFA FIX POTENZIOMETRO	NR	1
1398	022.0046	POTENZIOMETRO 6639S-001-202	NR	1
1399	022.0231	PRESSACAVO IN OTTONE 3/8 BM 2451	NR	1
1400	016.0280	PROTEZIONE POTENZIOMETRO	NR	1
1401	010.1201	VITE TCEI 5 X 8	NR	1
1402	010.1201	RONDELLA DIAM. 5	NR	1
1500	022.0806	CONTROLORE MEP 11	NR	1
1500	031.2001	TASTIERA MEP 11	NR	1
1501	090.0393	SELETTORE 3 POS.+2 BLOCCH.N.A.+ 2NC	NR	1
1502	090.0370	PULSANTE + 1 BLOCCETTO N.A.	NR	1
1503	090.0369	EMERGENZA COMPLETA	NR	1
1504	090.0372	SELETTORE 2 POS.+3 BLOCC.N.A.+3 N.C	NR	1
1505	022.0070	TRASFORMATORE 100 VA	NR	1
1506	022.0990	AMPEROMETRO DIGITALE	NR	1
1507	022.0087	CONTATTORE 3TF3010-OAC2 V.24 CA	NR	1
1508	022.0650	ANTIDISTURBO RC-A 015/380	NR	1
1509	022.0603	BOBINA X ELETTR. 24 V.CA SMC/ITALPN	NR	3
1510	043.0028	ELETTROV.EVZ 5120	NR	1
1511	043.0028	ELETTROV.EVZ 5120	NR	1
1512	043.0024	ELETTROV.EVZ 512 + EDXT SMC 3 VIE	NR	1
1513	022.1001	PEDALIERA 2PDM 6102	NR	1
1514	022.0991	RELE' TEMPORIZZATO 24 V CA	NR	1
1515	022.0023	INTERRUTTORE 2 VEL. 16 AMP.SC 40871	NR	1
1515	022.0034	MANOPOLA D41+ALBERO REG. X SC 40871	NR	1
1516	022.0600	BOBINA 3VU9132-OA 14A SH SX V. 220	NR	1
1516	022.0612	BOBINA 3VU 9132-OA 16A SH SX V.380	NR	1
1517	022.0111	3VU1300-OMKOO 4/6A SALVAMOT. V.380	NR	1
1517	022.0112	3VU1300-OMLOO 6/10A SALVAMOT. V.220	NR	1
1518	022.0032	COMANDO BLOCCOP. 3VU9133-1MDOO CSA	NR	1